

# BUILT-IN COOKTOP

Electric

Électrique

Elektrisch

Elektrische

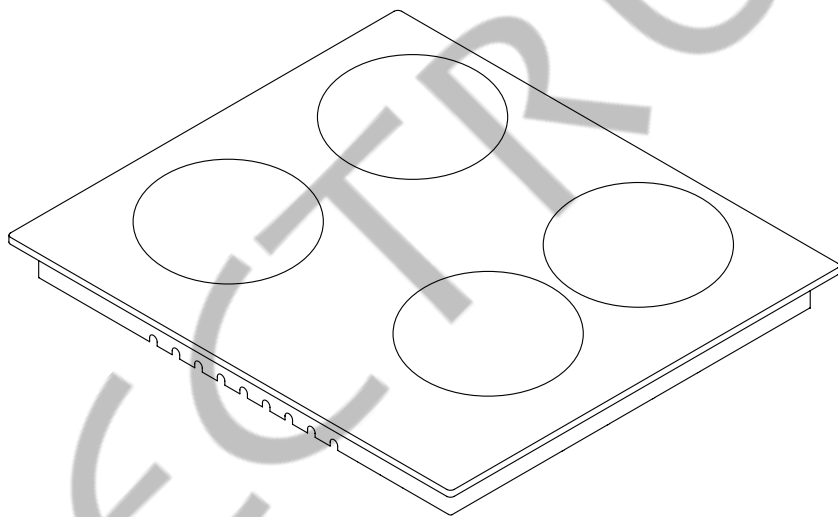

**USER MANUAL** **GB**  
**MANUEL D'UTILISATION** **FR**  
**BEDIENUNGSANLEITUNG** **DE**  
**GEBRUIKSHANDLEIDING** **NL**

**Dear User,**

Our objective is to make this product provide you with the best output which is manufactured in our modern facilities in a careful working environment, in compliance with total quality concept.

Therefore, we suggest you to read the user manual carefully before using the product and, keep it permanently at your disposal.

**Note:** This user manual is prepared for more than one model. Some of the features specified in the Manual may not be available in your appliance.

All our appliances are only for domestic use, not for commercial use.

Products marked with (\*) are optional.

**“Conforms with the WEEE Regulations.”**

## Contents

Important warnings.....	4
Methods for protecting ceramic glass cooking surface.....	10
Electrical connection.....	11
Introduction of the appliance.....	13
Technical features.....	14
Installation of cooktop.....	15
Counter cutting sizes.....	18
Control panel.....	19
Usage of your cooktop.....	20
Maintenance and cleaning.....	21
Troubles and solution proposals.....	22
Handling rules.....	22
Environmentally-friendly disposal.....	23
Package information.....	23

## IMPORTANT WARNINGS

1. Installation and repair should always be performed by **“AUTHORIZED SERVICE”**. Manufacturer shall not be held responsible for operations performed by unauthorized persons.
2. Please read this operating instructions carefully. Only by this way you can use the appliance safely and in a correct manner.
3. The cooker should be used according to operating instructions.
4. Keep children below the age of 8 and pets away when operating.
5. **WARNING: Fire hazard; do not store the materials on the cooking surface.**
6. **WARNING: The appliance and its accessible parts are hot during operation.**
7. Setting conditions of this device are specified on the label. (Or on the data plate)
8. The accessible parts may be hot when the grill is used. Small children should be kept away.
9. **WARNING: This appliance is intended for cooking. It should not be used for other purposes like heating a room.**
10. To clean the appliance, do not use steam cleaners.
11. NEVER try to put out the fire with water. Only shut down the device circuit and then cover the flame with a cover or a fire blanket.

12. Children under 8 years of age should be kept away, if they cannot be monitored continuously.

13. Touching the heating elements should be avoided.

14. **CAUTION: Cooking process shall be supervised. Cooking process shall always be supervised.**

15. The appliance is not suitable for use with an external timer or a separate remote control system.

16. This device can be used by children over 8 years of age, people with physical, hearing or mental challenges or people with lack of experience or knowledge; as long as control is ensured or information is provided regarding the dangers.

17. This device has been designed for household use only.

18. Children must not play with the appliance. Cleaning or user maintenance of the appliance shall not be performed by children unless they are older than 8 years and supervised by adults.

19. Keep the appliance and its power cord away from children less than 8 years old.

20. Put curtains, tulles, paper or any flammable (ignitable) material away from the appliance before starting to use the appliance. Do not put ignitable or flammable materials on or in the appliance.

21. Keep the ventilation channels open.

22. Do not heat closed cans and glass jars. The pressure may lead jars to explode.

**23.** Do not use the product in states like medicated and/or under influence of alcohol which may affect your ability of judgement.

**24.** After each use, check if the unit is turned off.

**25.** Be careful when using alcohol in your foods. Alcohol will evaporate at high temperatures and may catch fire to cause a fire if it comes in contact with hot surfaces.

**26.** If the appliance is faulty or has a visible damage, do not operate the appliance.

**27.** Do not put objects that children may reach on the appliance.

**28.** The packaging materials are dangerous for children. Keep packaging materials away from the reach of children.

**29.** Cooker supply can be disconnected during any construction work at home. After completing the work, re-connecting the cooker shall be done by authorized service.

**30.** Do not place metal utensils such as knife, fork, spoon on the surface of the appliance, since they will get hot.

**31.** To prevent overheating, the appliance should not be installed behind of a decorative cover.

**32.** Turn off the appliance before removing the safeguards. After cleaning, install the safeguards according to instructions.

33. Cable fixing point shall be protected.

34. **CAUTION: If the glass of the stove is broken, turn off any heating element immediately and disconnect the appliance from power source, do not touch the surface of the appliance and do not use the appliance.**

35. User should not handle the cooker by himself.

36. When not turning of the cooker during cooking, user can touch hot surfaces causing burns.

37. If heavier loads are places on the cooker, these loads can trip over. It may cause personal injuries.

38. Allow disconnection of the appliance after installation, by accessible plug or a switch in the fixed wiring, unless.

## Electrical Safety

1. Have an authorized electrician set grounding equipment. Our company shall not be responsible for the damages that shall be incurred due to using the product without grounding according to local regulations.

**2. WARNING: If the surface is cracked, turn off the appliance to avoid risk of electric shock.**

3. Never wash the appliance by spraying or pouring water on it. There is a risk of electrocution.

4. If the power supply cord is damaged, this cord shall be replaced by the manufacturer or its service agent or an equally qualified personnel to prevent a hazardous situation.

5. Do not use cut or damaged cords or extension cords other than the original cord.

6. Do not use steam cleaners for cleaning the appliance, otherwise electric shock may occur.

7. An omnipolar switch capable to disconnect power supply is required for installation. Disconnection from power supply shall be provided with a switch or an integrated fuse installed on fixed power supply according to building code.

8. The power supply cord shall not contact the hot parts of the appliance.

9. Appliance is equipped with a **type "Y"** cord cable.

**10.** The circuit breaker switches of the cooker shall be placed so that end user can reach them when the cooker is installed.

**11.** Fixed connections shall be connected to a power supply enabling omnipolar disconnection. For appliances with over voltage category below III, disconnection device shall be connected to fixed power supply according to wiring code.

**12.** Do not remove ignition switches from the appliance. Otherwise, live electric cables can be accessed. It may cause an electric shock.

## Methods for Protecting Ceramic Glass Cooking Surface

Ceramic glass surface is unbreakable and scratch resistant to a certain degree. However, to avoid any damage, please do the following:

1. Never pour cold water on hot cookers.
2. Do not stand on a ceramic glass plate.
3. Sudden pressure, for example, the effect of a falling salt shaker may be critical. So, do not place such objects on a place above the hobs.
4. After each use, make sure that the base of the cooking pot and surfaces of cooking zones are clean and dry.
5. Do not peel vegetables on the hob surfaces. Sand grains falling from the vegetables may scratch the ceramic glass plate.
6. Do not lay flammable materials such as cardboard or plastic on the oven. Objects such as tin, zinc, or aluminium (as well as aluminium foils or empty coffee pots) may melt on hot cooking surfaces and thus cause damage.
7. Take care not to let sugary foods or fruit juices contact the hot cooking zones. The ceramic glass surface may be stained by these.

## Intended Use

1. This product is designed for home use. Commercial use of the appliance is not permitted.
2. This appliance may only be used for cooking purposes. It shall not be used for other purposes like heating a room.
3. The manufacturer assumes no responsibility for any damage due to misuse or mishandling.
4. Operational life of the product you have purchased is 10 years. This is the period for which the spare parts required for the operation of this product as defined is provided by the manufacturer.

## Electrical Connection

**WARNING:** This hob shall be correctly installed and connected by the authorized service and according to the manufacturer's instructions. Manufacturer shall not be held responsible for implicitly and explicitly losses due to improper installation and maintenance works.

**WARNING:** Manufacturer shall not be held responsible for any losses (such as electric shock) due to a missing or defective protective cable. Insulated parts should be inspected after installation.

The appliance is designed for electric supply of 220-240 V N AC / 380-415 V 3N AC 50/60 Hz. If your power network does not provide these specifications, contact an electrician or an authorized service.

Do not allow the power cord of your appliance to contact hot parts of the appliance. Keep it away from sharp edges and corners.

## Circuit Breakers

Power supply should be disconnected from the mains using an all-poles breaker. (Contact gap should be at least 3mm). This breaker protects against over-current.

## Disconnecting from mains

To disconnect mains power to the appliance;

## Fuse elements

Remove the fuse completely from the base. Or:

## Automated fuses

Press (red) control button to release middle button. Or:

## Embedded automated fuses

Turn it to 0 (OFF) position from 1 (ON) position.

(Line breaker should be at least B or C type) Or:

## FI-circuit breaket (False Induction breaker)

Turn it to 0 (OFF) position from 1 (ON) position or press inspection button.

**WARNING:** Take safety precautions against turning on power unintentionally.

## Electrical connection scheme

Get electrical connection of your appliance done to authorized person in line with the following scheme.

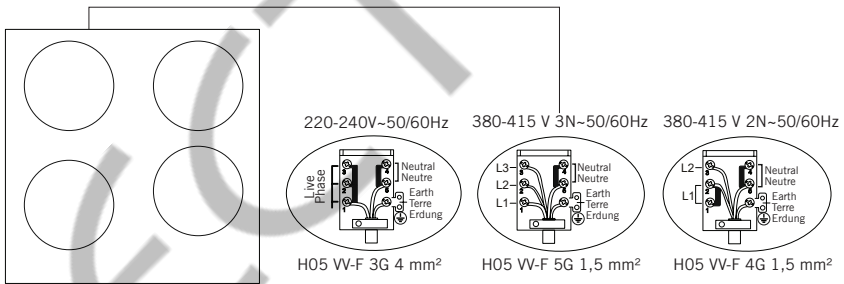

**WARNING:** For single phase connections use 32 A fuse.

## INTRODUCTION OF THE APPLIANCE

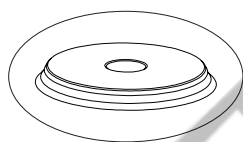
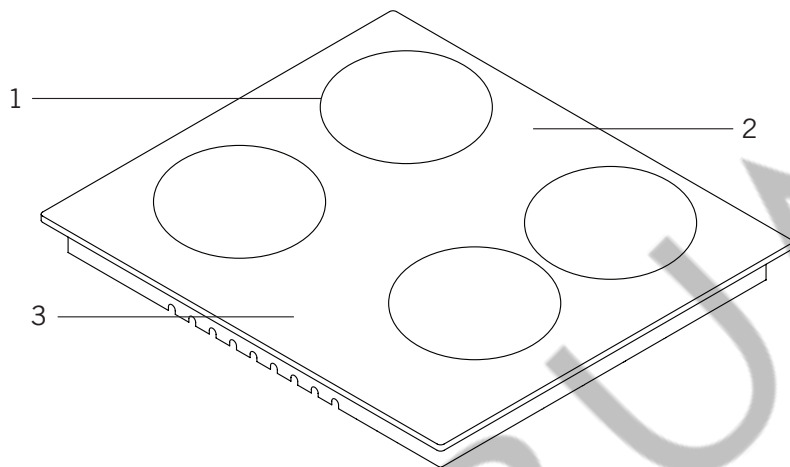

4

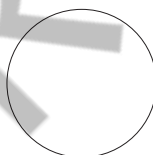

5

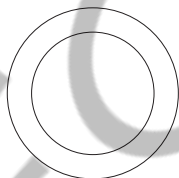

6

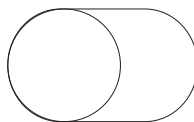

7

1. Heater positions
2. Glass or metal surface
3. Control switches
4. Hotplate (145 mm or 180 mm) \*
5. Ceramic heater (180 mm or 140 mm) \*
6. Double ceramic heater (120 mm / 180 mm or 220 mm / 300 mm) \*
7. Oval dual ceramic heater (140 mm / 250 mm) \*

## Technical features

You can operate electric cooktops by turning the button on control panel you want to use to the level you desire. Cooktop powers as per levels are given in the following table.

Specifications	Level 1	Level 2	Level 3	Level 4	Level 5	Level 6
80 mm hotplate	200 W	250 W	450 W	---	---	---
145 mm hotplate	250 W	750 W	1000 W	---	---	---
180 mm hotplate	500 W	750 W	1500 W	---	---	---
145 mm rapid hotplate	500 W	1000 W	1500 W	---	---	---
180 mm rapid hotplate	850 W	1150 W	2000 W	---	---	---
145 mm hotplate	95 W	155 W	250 W	400 W	750 W	1000 W
180 mm hotplate	115 W	175 W	250 W	600 W	850 W	1500 W
145 mm rapid hotplate	135 W	165 W	250 W	500 W	750 W	1500 W
180 mm rapid hotplate	175 W	220 W	300 W	850 W	1150 W	2000 W
180 mm ceramic heater	1800 W					
140 mm ceramic heater	1200 W					
140 / 250 mm ceramic heater	1800 W					
120 / 180 mm ceramic heater	1700 W					
220 / 300 mm ceramic heater	2400 W					
Supply voltage	220-240 V AC / 380-415 V 3N AC 50/60 Hz.					

**WARNING:** For the modification to be done by authorized service, this table should be considered. Manufacturer may not be held responsible for any problems rising because of any faulty modification.

**WARNING:** In order to increase the product quality, the technical specifications may be changed without prior notice.

**WARNING:** The values provided with the appliance or its accompanying documents are laboratory readings in accordance with the respective standards. These values may differ depending on the use and ambient conditions.

## INSTALLATION OF COOKTOP

Check if the electrical installation is proper to bring the appliance in operating condition. If electricity installation is not suitable, call an electrician and plumber to arrange the utilities as necessary. Manufacturer shall not be held responsible for damages caused by operations performed by unauthorized persons.

**WARNING:** It is customer's responsibility to prepare the location the product shall be placed on and also to have the electrical installation prepared.

**WARNING:** The rules in local standards about electrical installations shall be followed during product installation.

**WARNING:** Check for any damage on the appliance before installing it. Do not have the product installed if it is damaged. Damaged products cause a risk for your safety.

### Correct Place For Installation

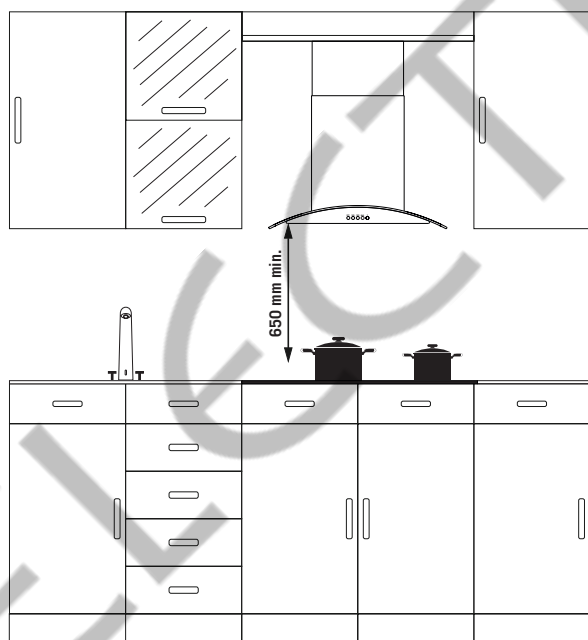

Product is designed in accordance with the kitchen counters supplied from market. A safe distance should be left between the product and kitchen walls and furniture. If hood/aspirator will be installed over your appliance, obey to the recommendation of hood / aspirator manufacturer for assembly height. (min. 65 cm)

The gap that cooktop is to be placed on the counter should be cut in line with cooktop installation dimensions.

For installation of the product, the rules specified in local standards related to electricity should be complied.

## Installation

1. Turn the cooktop down and place on smooth ground.
2. In order to prevent entrance of foreign substances and liquids between cooktop and counter, apply the paste given in package to the sides of lower guard of counter. For corners, curl paste and increase curls till filling corner gaps.
3. Turn cooktop again and align with and place on counter.
4. Fasten up your cooktop on counter by using the clamp and screws supplied.

## Installation Diagram

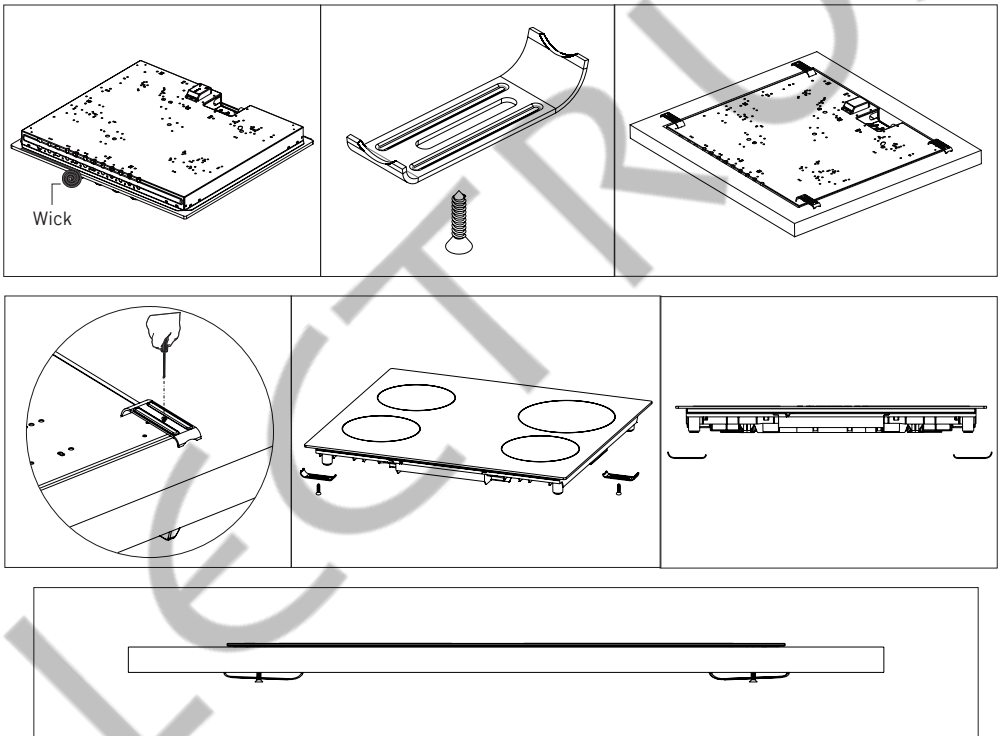

5. When product is mounted on a drawer, if it is possible to touch lower side of product, this section should be separated with a wooden shelf.

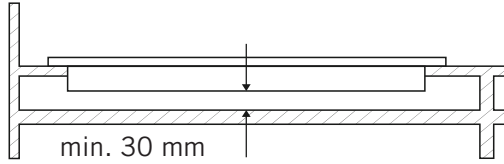

6. While mounting cooktop on a closet, as shown in the figure above, in order to separate between closet and cooktop, a shelf should be mounted. If it is mounted on a built-in oven, there is no need to do that.

7. If your cooktop will be mounted next to right or left wall, the minimum distance between wall and cooktop should be 50 mm.

### Counter Cut-Off Dimensions

Pay attention to the drawings and dimensions given below while making cooktop installation and adjusting counter cutting sizes.

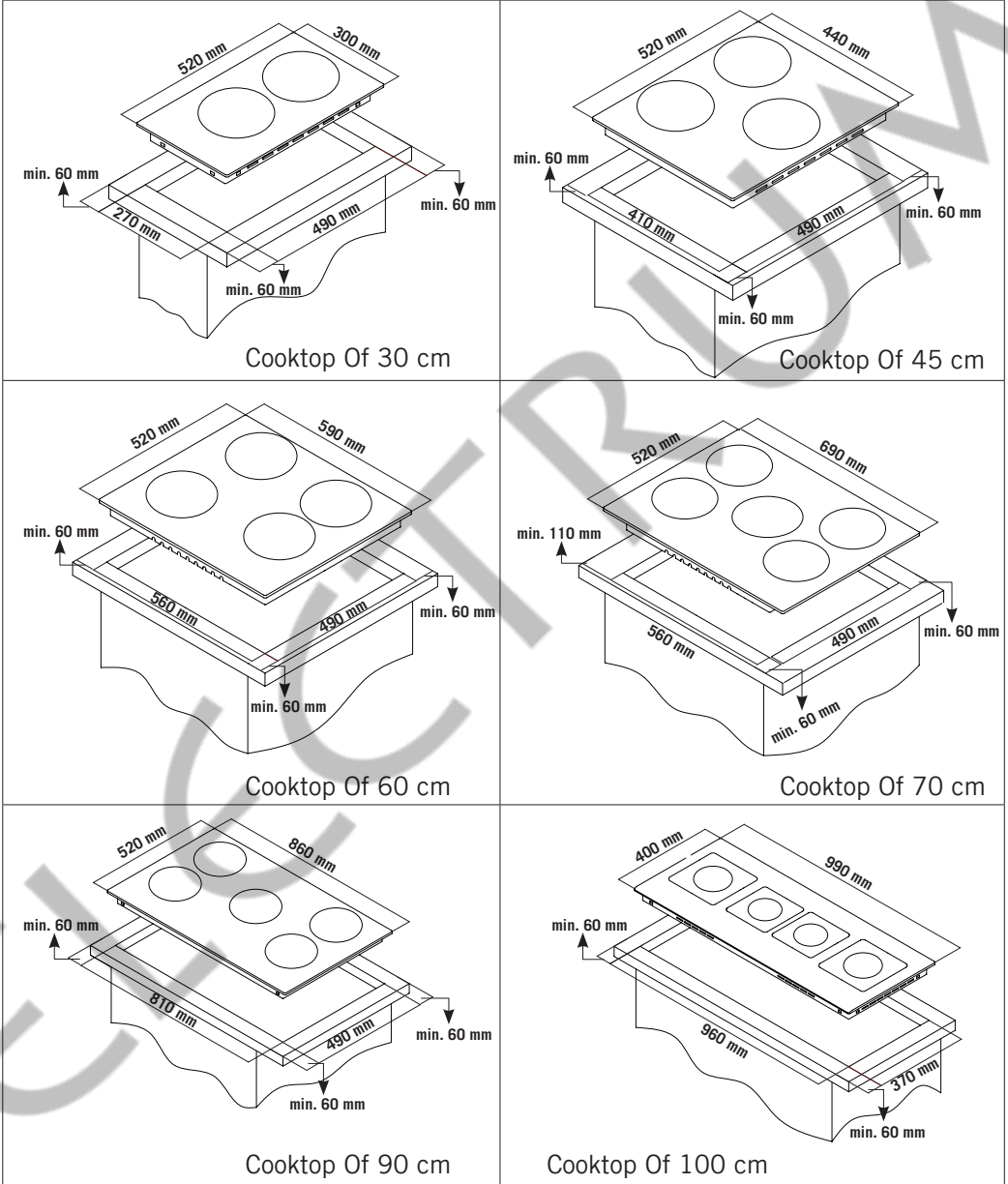

## CONTROL PANEL

### Electrical Heater (hotplate) Cooktop Panel Visual

#### Cooktop Panel Visual Of 60 cm

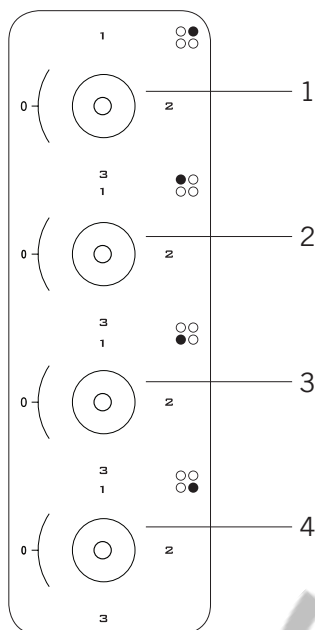

1. 180 mm electrical heater (hotplate)
2. 145 mm electrical heater (hotplate)
3. 180 mm electrical heater (hotplate)
4. 145 mm electrical heater (hotplate)

#### Cooktop Panel Visual Of 30 cm

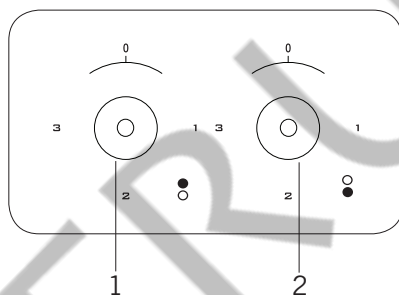

1. 180 mm electrical heater (hotplate)
2. 145 mm electrical heater (hotplate)

**WARNING:** The control panel above is only for illustration purposes. Consider the control panel on your device.

#### Warnings About Using The Touchmatic Control

1. The controls react to touching, so you do not need to apply any pressure to the controls.
2. Use the bottom, not the tip of your finger while using the device.

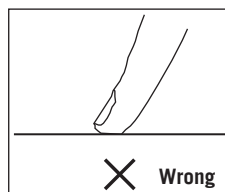
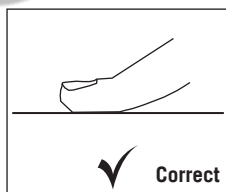

3. Make sure that the touch controls are always clean and dry. Even a thin layer of water may make it difficult for touch controls to work.

## USAGE OF YOUR COOKTOP

1. Place the pots and pans so that their handles are not placed above the hobs to prevent heating of the handles.
2. Place suitable amount of food to the pots and pans. Thus, you may prevent overflowing of meals and avoid unnecessary cleaning.
3. Do not use containers that are unstable and that may be easily tipped over on the cooktop.
4. Do not put empty pots and pans on the hobs with their flames on.
5. Always turn off the hobs after each use.
6. Do not put containers that may be affected by heat on the product.
7. Do not operate the hobs without any pots and pans placed on them.
8. Do not place the lids of the pots and pans on the hobs.
9. When you want to put the pot on another hob, take the pot up and place it again instead of sliding it.
10. Keep the lid of container you use for heating oil open.
11. Do not put oil with a volume more than one third of the pan. Do not leave the oil unattended when the oil is being heated. Extremely hot oils may cause fire.
12. Use pots and pans with machined bases only. Sharp edges cause scratches on the surface.
13. Do not use aluminium pots and pans. Aluminium cause damages to the hob surface.



Splashes and overflow may cause damage to the cooktop surface and fire.



Do not use containers with convex or concave bases.



If the diameter of the pot is smaller than the diameter of the hob, this shall waste energy.



Use pots and pans with flat bases only.

## MAINTENANCE AND CLEANING

Before starting to maintenance or cleaning, firstly unplug the plug supplying electricity to cooktop and turn down gas valve. If cooktop is hot, wait for cooling down.

1. For the purpose that your cooktop has long and economic life, regular cleaning and maintenance should be performed on your cooktop.

2. Do not clean your cooktop with scratching tools such as bristle brush, wire wool or knife. Do not use abrasive, scratching, acid materials or detergent.

3. Following mopping parts of your cooktop with soapy cloth, rinse it, later rinse well with a soft cloth.

4. Clean glass surfaces with special glass cleaning substances. As scratching of glass surfaces leads to breaking, while cleaning glass surfaces, do not use abrasive cleaners or sharp metal scrapers.

5. Do not clean your cooktop with steamy cleaners.

6. In the course of cleaning your cooktop, never use flammable materials such as acid, thinner and gas.

7. Do not wash plastic and aluminium parts of your cooktop in dishwasher.

8. Clean vinegar, lemon, salt, coke and similar acid and alkaline containing substances poured on your cooktop immediately.

9. In time, cooktop buttons turns hard or never turn any more, in such circumstances, it may be necessary that buttons are changed. The change should only be done by authorized service.

## TROUBLES AND SOLUTION PROPOSALS

You can solve the troubles you can encounter at your product by checking the following points before calling technical service.

### **If cooktop does not operate;**

1. Examine with safe ways if electric exists on network.
2. Audit fuses.
3. Control whether damage is available on power cable.

### **HANDLING RULES**

1. Carry out the movement and transportation in the original packaging.
2. Pay maximum attention to the appliance while loading/unloading and handling.
3. Make sure that the packaging is securely closed during handling and transportation.
4. Protect from external factors (such as humidity, water, etc.) that may damage the packaging.
5. Be careful not to damage the appliance due to bumps, crashes, drops, etc. while handling and transporting and not to break or deform it during operation.

## PACKAGE INFORMATION

Packaging materials of the product are manufactured from recyclable materials in accordance with our Nation Environment Regulations.

Do not dispose of the packing materials together with the domestic or other wastes. Take them to the packaging material collection points designated by the local authorities.

## PROTECTION OF THE ENVIRONMENT – DIRECTIVE 2012/19/EU



In order to preserve our environment and protect human health, the waste electrical and electronic equipment should be disposed of in accordance with specific rules with the implication of both suppliers and users. For this reason, as indicated by the crossed-out trash can symbol (seen above) on the rating label or on the packing, your appliance should not be disposed of as unsorted municipal waste. The user has the right to bring it to a municipal collection point performing waste recovery by means of reuse, recycling or use for other applications in accordance with the directives.

Importer :           Verbeken  
                          Humaniteitslaan 239  
                          1620 Drogenbos  
                          Belgium.

Your appliance meets the essential requirements as described in following directives:

2014/35/EU	Low Voltage directives (LVD)
2014/30/EU	Electro Magnetic Compatibility directives (EMC)
2011/65/EU+(EU)2015/863	RoHS directives



**Chers utilisateurs,**

Fabriqué dans nos installations modernes et un environnement de travail soigné, et en conformité avec le concept de qualité absolue, cet appareil a été conçu dans l'optique de vous offrir un meilleur rendement.

Par conséquent, nous vous suggérons de lire attentivement ce manuel avant d'utiliser l'appareil et, de le garder en permanence à votre disposition.

**Remarque:** Ce manuel d'utilisation est élaboré pour plusieurs modèles à la fois. Par ailleurs, certaines fonctionnalités mentionnées dans ce manuel pourraient ne pas être disponibles sur votre appareil.

Tous nos appareils sont destinés à un usage domestique et non à un usage commercial.

Les produits marqués d'un (\*) sont optionnels.

« **Conforme à la directive DEEE.** »

## Table des matieres

Avertissements importants.....	26
Méthodes de protection de la surface de cuisson en vitrocéramique.....	32
Raccordement électrique.....	33
Présentation de l'appareil.....	35
Caracteristiques techniques.....	36
Installation du dessus de la cuisinière.....	37
Dimensions du comptoir.....	40
Panneau de contrôle.....	41
Utilisation de la cuisinière.....	42
Entretien et nettoyage.....	43
Règles de manutention.....	44
Mise au rebut respectueuse de l'environnement.....	45
Informations relatives à l'emballage.....	45

## AVERTISSEMENTS IMPORTANTS

1. L'installation et la réparation doivent toujours être effectuées par un « **SERVICE AUTORISÉ** ». Le fabricant ne peut être tenu responsable des opérations effectuées par des personnes non autorisées.

2. Veuillez lire attentivement ce mode d'emploi. Ainsi, seulement de cette manière vous pouvez utiliser l'appareil en toute sécurité et de façon correcte.

3. Le four doit être utilisé conformément aux instructions d'utilisation.

4. Veuillez vous assurer que les enfants de moins de 8 ans et les animaux domestiques soient à l'écart lors de l'utilisation.

5. **AVERTISSEMENT: Risque d'incendie ; Ne stockez pas les matériaux sur la surface de cuisson.**

6. **AVERTISSEMENT: L'appareil et ses parties accessibles sont chauds lors de l'utilisation.**

7. Les conditions de réglage de cet appareil sont spécifiées sur l'étiquette. (ou sur la plaque signalétique)

8. Les pièces accessibles peuvent être chaudes lorsque le grill est en cours d'utilisation. Les enfants doivent être tenus à l'écart.

9. **AVERTISSEMENT: Cet appareil est destiné à la cuisson. Il ne devrait pas être utilisé à d'autres fins comme le chauffage d'une pièce.**

10. Pour nettoyer l'appareil, n'utilisez pas de nettoyeurs à vapeur.

■ ■ ■ ■

11. N'essayez JAMAIS d'éteindre le feu avec de l'eau. Arrêtez le circuit de l'appareil et couvrez la flamme avec un couvercle ou une couverture anti-feu.

12. Les enfants de moins de 8 ans doivent être tenus à l'écart, s'ils ne peuvent pas être surveillés en permanence.

13. Il faut éviter de toucher les éléments chauffants.

14. **ATTENTION ! Le processus de cuisson doit être supervisé. Le processus de cuisson doit toujours être supervisé.**

15. L'appareil n'est pas conçu pour être utilisé au moyen d'une minuterie externe ou d'une télécommande séparée.

16. Cet appareil peut être utilisé par des enfants de plus de 8 ans, des personnes ayant des problèmes physiques, auditifs ou mentaux ou des personnes ayant un manque d'expérience ou de connaissances; tant que le contrôle est assuré ou que des informations sont fournies sur les dangers.

17. Cet appareil a été conçu pour un usage domestique uniquement.

18. Ne laissez pas les enfants jouer avec l'appareil. Le nettoyage ou l'entretien de l'appareil ne doit pas être effectué par des enfants à moins qu'ils aient plus de 8 ans et qu'ils soient supervisés par des adultes.

19. Maintenez l'appareil et son cordon d'alimentation à l'écart des enfants de moins de 8 ans.

**20.** Veuillez vous assurer que les rideaux, les tulles, le papier ou tout autre matériau inflammable soient tenus à l'écart de l'appareil avant de commencer à utiliser l'appareil. Ne mettez pas de matériaux inflammables sur ou dans l'appareil.

**21.** Gardez les canaux de ventilation ouverts.

**22.** Ne chauffez pas les boîtes fermées et les bocaux en verre. La pression peut faire exploser les bocaux.

**23.** N'utilisez pas le produit dans des états tels que médicamenteux et / ou sous influence d'alcool qui peuvent affecter votre capacité de jugement.

**24.** Après chaque utilisation, vérifiez si l'appareil est hors tension.

**25.** Soyez prudent lorsque vous utilisez de l'alcool dans vos aliments. L'alcool s'évapore à haute température et peut prendre feu pour provoquer un incendie s'il entre en contact avec des surfaces chaudes.

**26.** Si l'appareil est défectueux ou a un dommage visible, ne faites pas fonctionner l'appareil.

**27.** Ne placez pas d'objets que les enfants peuvent atteindre sur l'appareil.

**28.** Les matériaux d'emballage sont dangereux pour les enfants. Gardez les matériaux d'emballage hors de la portée des enfants.

**29.** L'alimentation du four peut être déconnectée lors de travaux de construction à la maison. Lorsque les travaux sont terminés, la re-connexion du four doit être effectuée par un technicien agréé.

■ ■ ■ [Barre grise]

**30.** Ne placez pas d'ustensiles en métal tels qu'un couteau, une fourchette ou une cuillère sur la surface de l'appareil, car ils deviendront chauds.

**31.** Pour éviter toute surchauffe, l'appareil ne doit pas être installé derrière un couvercle décoratif.

**32.** Éteignez l'appareil avant de retirer les protections. Après le nettoyage, installez les protections conformément aux instructions.

**33.** Le point de fixation du câble doit être protégé.

**34. ATTENTION ! Si la vitre du four est cassée, éteignez immédiatement tout élément chauffant et débranchez l'appareil de la source d'alimentation, ne touchez pas la surface de l'appareil et n'utilisez pas l'appareil.**

**35.** L'utilisateur ne doit pas manipuler le four seul.

**36.** Lorsqu'il n'utilise pas la cuisinière lors de la cuisson, l'utilisateur peut toucher des surfaces chaudes qui peuvent provoquer des brûlures.

**37.** Si des charges plus lourdes sont placées sur la cuisinière, ces charges peuvent chuter. Cela peut causer des blessures personnelles.

**38.** Autoriser la déconnexion de l'appareil après l'installation, au moyen d'une fiche accessible ou d'un interrupteur dans le câblage fixe, sauf si.

## Sécurité électrique

1. Demandez à un électricien agréé de régler l'équipement de mise à la terre. Notre société ne sera pas responsable des dommages qui seraient encourus en raison de l'utilisation du produit sans mise à la terre conformément à la réglementation locale.

**2. AVERTISSEMENT: Si la surface est fissurée, éteignez l'appareil pour éviter tout risque de choc électrique.**

3. Ne lavez jamais le produit en le pulvérisant ou en versant de l'eau dessus ! Il y a un risque d'électrocution.

4. Si le cordon d'alimentation est endommagé, faites-le remplacer par le fabricant, son agent de service ou par un personnel à compétence égale, afin d'éviter toute situation dangereuse.

5. N'utilisez pas de cordons coupés ou endommagés ou de rallonges autres que le cordon d'origine.

6. N'utilisez pas de nettoyeur à vapeur pour nettoyer l'appareil, sinon un choc électrique pourrait se produire.

7. Un interrupteur omnipolaire capable de déconnecter l'alimentation est nécessaire pour l'installation. Le débranchement de l'alimentation doit être fourni avec un interrupteur ou un fusible intégré installé sur une source d'alimentation fixe conformément au code du bâtiment.

8. Le cordon d'alimentation ne doit pas entrer en contact avec les parties chaudes de l'appareil.

■ ■ ■ 

9. L'appareil est équipé d'un câble de **type «Y»**.

10. Les interrupteurs du disjoncteur du four doivent être placés de telle sorte que l'utilisateur final puisse les atteindre lorsque le four est installé.

11. Les connexions fixes doivent être connectées à une alimentation permettant une déconnexion omnipolaire. Pour les appareils avec une catégorie de surtension inférieure à III, le dispositif de déconnexion doit être raccordé à une alimentation fixe conformément au code de câblage.

12. Ne retirez pas les interrupteurs d'allumage de l'appareil. Sinon, des câbles électriques sous tension sont accessibles. Cela pourrait causer une électrocution.

## Méthodes de protection de la surface de cuisson en vitrocéramique

La surface en vitrocéramique est incassable et résiste aux rayures dans une certaine mesure. Cependant, pour éviter tout dommage, veuillez procéder comme suit:

1. Ne jamais verser de l'eau froide sur les cuiseurs chauds.
2. Ne vous tenez pas sur une plaque de vitrocéramique
3. Une pression soudaine, par exemple, l'effet d'une chute de salière peut être critique. Donc, ne placez pas de tels objets sur un endroit au-dessus des plaques de cuisson.
4. Après chaque utilisation, assurez-vous que la base de la marmite et les surfaces des zones de cuisson sont propres et sèches.
5. N'épluchez pas les légumes sur les surfaces de la table de cuisson. Les grains de sable qui tombent des légumes peuvent rayer la plaque de verre en céramique.
6. Ne posez pas de matériaux inflammables tels que du carton ou du plastique sur le four. Des objets tels que l'étain, le zinc ou l'aluminium (ainsi que des feuilles d'aluminium ou des cafetières vides) peuvent fondre sur les surfaces de cuisson chaudes et causer des dommages.
7. Veillez à ne pas laisser les aliments sucrés ou les jus de fruits entrer en contact avec les zones de cuisson chaudes. La surface en vitrocéramique peut être tachée par ceux-ci.

## Utilisation prévue

1. Ce produit est conçu pour un usage domestique. L'utilisation commerciale de l'appareil n'est pas autorisée.
2. Cet appareil doit être utilisé uniquement pour la cuisine. Il ne devrait pas être utilisé à d'autres fins tel que le chauffage d'une pièce.
3. Le fabricant ne sera pas tenu responsable de tout dommage résultant d'une mauvaise utilisation ou manipulation.
4. La durée de vie opérationnelle de l'appareil que vous avez acheté est de 10 ans. Il s'agit de la période pendant laquelle les pièces détachées nécessaires au fonctionnement de cet appareil tel que défini sont fournies par le fabricant.

### Raccordement Électrique

**AVERTISSEMENT:** Cette cuisinière doit être installée et connectée correctement selon les instructions du fabricant et par le service autorisé. Le fabricant ne peut être tenu responsable des dommages directs ou indirects résultant d'une installation ou d'un entretien défectueux.

**AVERTISSEMENT:** Le fabricant décline toute responsabilité pour les dommages causés par un câble défectueux ou endommagé dans le système électrique du bâtiment (tel qu'un choc électrique). Les pièces isolées doivent être vérifiées après l'installation.

Votre appareil est conçu pour une alimentation 220-240 V N AC / 380-415 V 3N AC 50/60 Hz. Si votre réseau électrique est différent de ces valeurs, contactez un électricien ou votre fournisseur de services autorisé.

Veuillez faire attention à ce que le câble électrique de l'appareil ne soit pas en contact avec les régions chaudes de l'appareil. De la même manière, veuillez le conserver loin des bords et des coins tranchants.

## Interrupteurs

L'appareil doit pouvoir être débranché du secteur avec des interrupteurs multipolaires. (À l'état fermé, la distance de contact doit être d'au moins 3 mm). Ces interrupteurs sont des interrupteurs de protection contre les courants défectueux.

### Déconnexion du réseau

Que faire pour couper le courant à l'appareil du réseau électrique;

### Fusibles filaires

Les fusibles doivent être complètement retirés de la fente. Ou:

### Fusibles automatiques

Appuyez sur le bouton de commande (rouge) pour relâcher le bouton central. Ou:

### Fusibles automatiques intégrés

Tourner l'interrupteur de la position 1 (allumée) à la position 0 (éteinte). (Le commutateur de protection de ligne doit être au moins de type B ou C) Ou;

### Interrupteur de protection FI (interrupteur de protection contre le courant défectueux)

Tournez l'interrupteur principal de la position 1 (allumée) à la position 0 (éteinte) ou appuyez sur la touche de commande.

**AVERTISSEMENT:** Sécurisez le réseau contre la recirculation.

### Connexion électrique schéma

Veillez effectuer le raccordement de votre cuisinière électrique en accord avec le schéma ci-dessous et par une personne agréée.

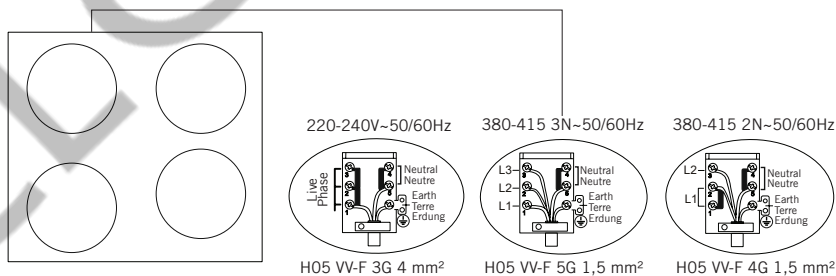

**AVERTISSEMENT:** Lors de la connexion monophasée, un fusible minimum de 32 ampères doit être connecté.

## PRÉSENTATION DE L'APPAREIL

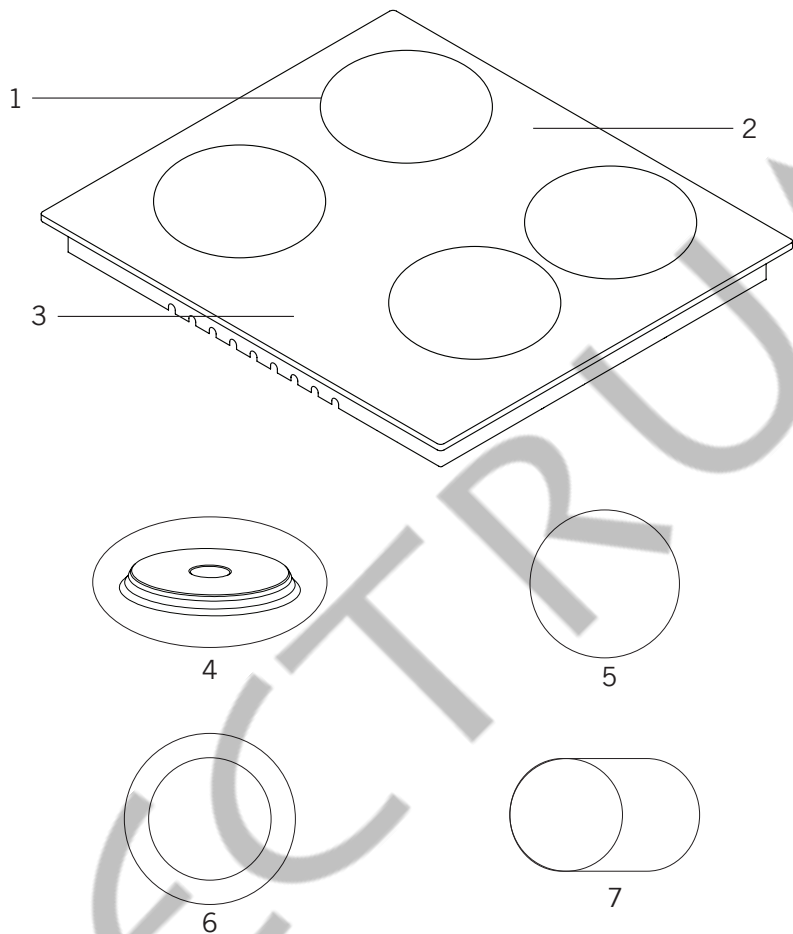

1. Positionnement des brûleurs à gaz
2. Surface en verre ou en métal
3. Boutons de contrôle
4. Hotplate (145 mm ou 180 mm) \*
5. Réchauffeur en céramique (180 mm ou 140 mm) \*
6. Réchauffeur en céramique (120 mm / 180 mm ou 220 mm / 300 mm) \*
7. Réchauffeur en céramique (140 mm / 250 mm) \*

## Caracteristiques Techniques

Vous pouvez mettre en marche les cuisinières électriques en tournant le bouton sur le panneau de commande vers le niveau souhaité. Selon le niveau, les puissances de la cuisinière sont fournies dans le tableau ci-dessous.

Spécifications	Niveau 1	Niveau 2	Niveau 3	Niveau 4	Niveau 5	Niveau 6
80 mm plaque chauffante	200 W	250 W	450 W	---	---	---
145 mm plaque chauffante	250 W	750 W	1000 W	---	---	---
180 mm plaque chauffante	500 W	750 W	1500 W	---	---	---
145 mm rapide plaque chauffante	500 W	1000 W	1500 W	---	---	---
180 mm rapid plaque chauffante	850 W	1150 W	2000 W	---	---	---
145 mm plaque chauffante	95 W	155 W	250 W	400 W	750 W	1000 W
180 mm plaque chauffante	115 W	175 W	250 W	600 W	850 W	1500 W
145 mm rapide plaque chauffante	135 W	165 W	250 W	500 W	750 W	1500 W
180 mm rapide plaque chauffante	175 W	220 W	300 W	850 W	1150 W	2000 W
180 mm réchauffeur en céramique	1800 W					
140 mm réchauffeur en céramique	1200 W					
140 / 250 mm réchauffeur en céramique	1800 W					
120 / 180 mm réchauffeur en céramique	1700 W					
220 / 300 mm réchauffeur en céramique	2400 W					
Tension d'alimentation	220-240 V AC / 380-415 V 3N AC 50/60 Hz.					

**AVERTISSEMENT:** Pour que la modification soit effectuée par un service autorisé, ce tableau doit être pris en compte. Le fabricant ne peut être tenu responsable des problèmes qui pourraient survenir à cause d'une modification défectueuse.

**AVERTISSEMENT:** Afin d'améliorer la qualité du produit, les spécifications techniques peuvent être modifiées sans préavis.

**AVERTISSEMENT:** Les valeurs fournies avec l'appareil ou les documents qui l'accompagnent sont des valeurs de laboratoire conformes aux normes respectives. Ces valeurs peuvent différer en fonction de l'utilisation et des conditions ambiantes.

## INSTALLATION DU DESSUS DE LA CUISINIÈRE

Vérifiez si l'installation électrique est appropriée pour mettre l'appareil en état de fonctionnement. Si l'installation électrique ne convient pas, appelez un électricien et un plombier pour les organiser au besoin. Le fabricant ne peut être tenu responsable des dommages causés par des opérations effectuées par des personnes non autorisées.

**AVERTISSEMENT:** Il est de la responsabilité du client de préparer l'emplacement où l'appareil doit être placé et d'avoir également une source d'électricité préparée.

**AVERTISSEMENT:** Les règles dans les normes locales concernant les installations électriques doivent être respectées lors de l'installation de l'appareil.

**AVERTISSEMENT:** Vérifiez s'il y a des dommages sur l'appareil avant de l'installer. N'installez pas l'appareil s'il est endommagé. Les appareils endommagés présentent un danger pour votre sécurité.

### Bon Emplacement Pour L'installation

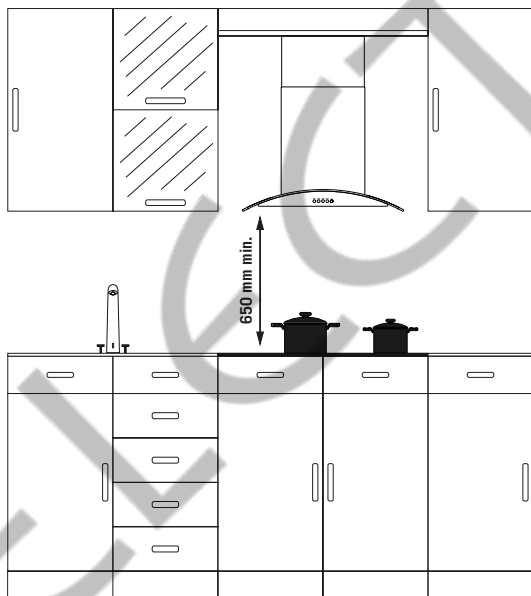

Dans le cas où une installation d'une hotte / d'un aspirateur doit se faire sur le produit, veuillez suivre les recommandations.

Du producteur de hotte / d'aspirateur pour la hauteur d'installation. (Min. 65 cm).

Le vide sur le comptoir dans lequel la cuisinière sera installé doit être découpé selon les dimensions d'installation de la cuisinière.

Lors de l'installation du produit, il est nécessaire de suivre les règles sur les normes locales en lien avec l'électricité.

## Installation

1. Placez la cuisinière sur une surface droite en la retournant.
2. Afin d'éviter l'intrusion des matériaux et des liquides étrangers entre la cuisinière et le comptoir, collez la pâte fournie dans le paquet sur les bords inférieurs de la cuisinière. Sur les coins, augmentez les plis jusqu'à ce que les espaces des coins soient remplis.
3. Alignez et placez la cuisinière sur le comptoir en la retournant.
4. Fixez la cuisinière sur le comptoir en utilisant les fers et les vis fournis.

### Schéma D'installation

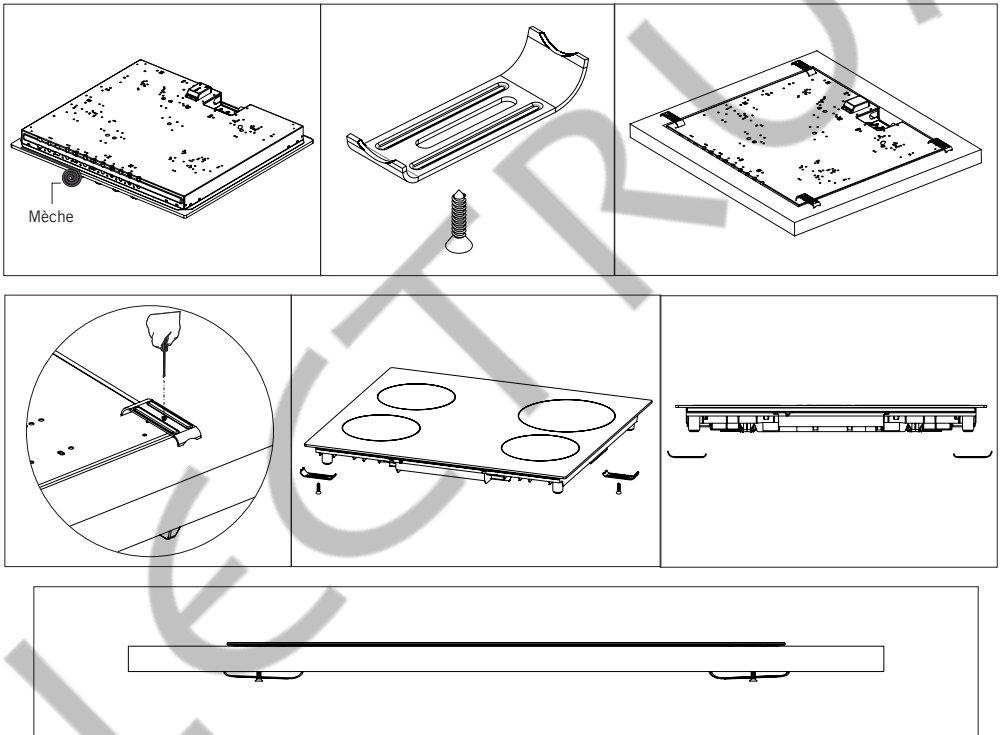

■ ■ ■

5. Dans le cas où le produit est monté sur un tiroir, s'il est possible de toucher la partie inférieure du produit, cette partie doit être séparable grâce à une tablette en bois.

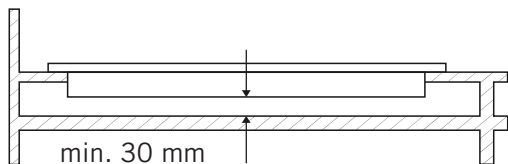

6. Lors du montage de la cuisinière sur une armoire, une tablette en bois doit être montée afin de séparer l'armoire et la cuisinière. Ceci n'est pas nécessaire si le montage est fait sur un four encastré.

7. Dans le cas où la cuisinière sera montée près du mur gauche ou droit, l'espace entre le mur et la cuisinière doit être au minimum de 50 mm.

## Dimensions Du Comptoir

Lors de l'installation de votre cuisinière et les mesures de découpe du comptoir, veuillez faire attention aux figures et aux dimensions fournies ci-dessous.

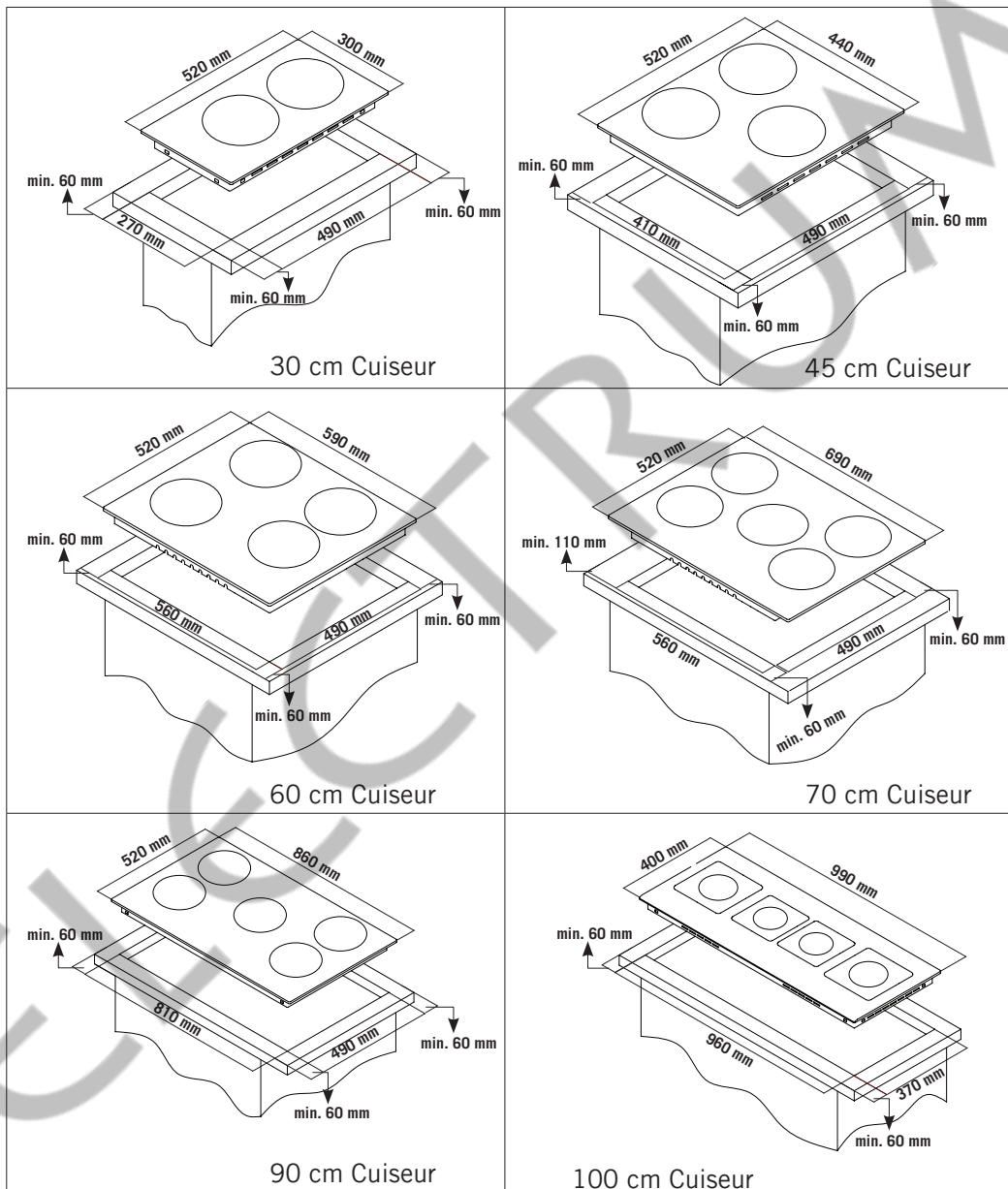

## PANNEAU DE CONTRÔLE

### Chauffage électrique (plaque chauffante) Visuel du panneau de la table de cuisson

#### Image Du Panneau De La Cuisinière 60 cm

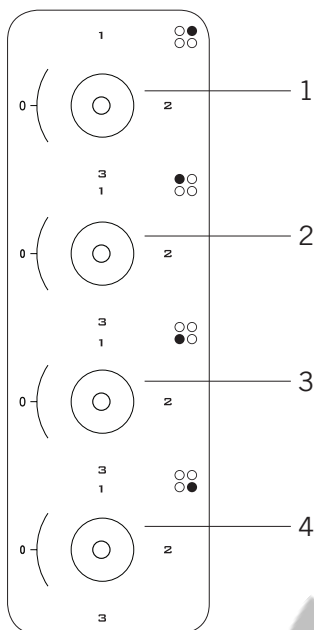

1. Résistance électrique de 180 mm (plaque chauffante)
2. Résistance électrique de 145 mm (plaque chauffante)
3. Résistance électrique de 180 mm (plaque chauffante)
4. Résistance électrique de 145 mm (plaque chauffante)

#### Image Du Panneau De La Cuisinière 30 cm

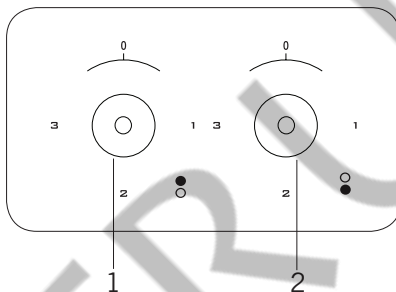

1. Résistance électrique de 180 mm (plaque chauffante)
2. Résistance électrique de 145 mm (plaque chauffante)

**AVERTISSEMENT:** Le panneau de contrôle ci-dessus est uniquement à des fins d'illustration. Examinez le panneau de commande de votre appareil.

#### Avertissements Concernant L'utilisation Du Contrôle

1. Les commandes réagissent au toucher, vous n'avez donc pas besoin d'appliquer de pression sur les commandes.

2. Utilisez le bas et non le bout de votre doigt lorsque vous utilisez l'appareil.

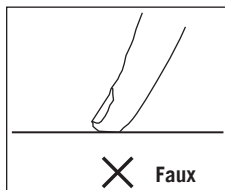
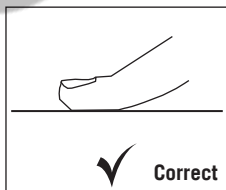

3. Assurez-vous que les commandes tactiles sont toujours propres et sèches. Même une fine couche d'eau peut rendre difficile le travail des commandes tactiles.

## UTILISATION DE LA CUISINIÈRE

1. Placez les casseroles et les poêles de sorte que leurs poignées ne soient pas placées au-dessus des plaques de cuisson afin d'empêcher que leurs poignées ne chauffent.
2. Placez une quantité appropriée de nourriture dans les casseroles et les poêles. Ainsi, vous éviterez les débordements de nourriture ainsi qu'un nettoyage non nécessaire.
3. N'utilisez pas de récipients instables susceptibles de se renverser facilement sur la table de cuisson.
4. Ne mettez pas de casseroles et poêles vides sur les plaques avec la flamme allumée.
5. Éteignez toujours les plaques après chaque utilisation.
6. Ne posez pas de récipients susceptibles d'être affectés par la chaleur.
7. Ne faites pas fonctionner les plaques sans casseroles et poêles.
8. Ne placez pas les couvercles des casseroles sur les plaques de cuisson.
9. Lorsque vous souhaitez mettre la casserole sur une autre table de cuisson, prenez-le à mains fermes et déplacez-le au lieu de le faire glisser.
10. Gardez le couvercle du récipient que vous utilisez pour chauffer l'huile.
11. Ne mettez pas d'huile dont le volume dépasse le tiers de la casserole. Ne laissez pas l'huile sans surveillance lorsqu'elle est en train de chauffer. Les huiles extrêmement chaudes peuvent provoquer un incendie.
12. Utilisez des casseroles et des poêles à fond plat uniquement. Les arêtes vives causent des rayures sur la surface.
13. N'utilisez pas de casseroles en aluminium. L'aluminium endommage la surface de la table de cuisson.



Les éclaboussures et les débordements peuvent endommager la surface de la table de cuisson et provoquer un incendie.



N'utilisez pas de récipients à base convexe ou concave.



Si le diamètre du pot est inférieur au diamètre de la table de cuisson, cela gaspille de l'énergie.



Utilisez des casseroles et des poêles à fond plat uniquement.

## ENTRETIEN ET NETTOYAGE

Avant de commencer l'entretien et le nettoyage, veuillez retirer la fiche électrique de la cuisinière de la prise et fermez la valve à gaz. Si la cuisinière est chaude, veuillez attendre qu'elle refroidisse.

**1.** Pour que votre cuisinière puisse avoir une durée de vie économique longue, il est indispensable d'effectuer l'entretien et le nettoyage de votre cuisinière régulièrement.

**2.** Veuillez ne pas nettoyer avec des matériaux durs comme la brosse dure, la laine d'acier ou le couteau. Ne pas utiliser des matériaux érosifs, rayant ou acides ou de détergents.

**3.** Après avoir essuyé les pièces de la cuisinière avec un tissu imprégné de savon, rincez-les puis séchez-les avec un tissu doux.

**4.** Nettoyez les surfaces de vitres avec un nettoyant spécial pour vitres. Lors du nettoyage des surface en verre, évitez l'utilisation des nettoyeurs érosifs ou les grattoirs tranchants en métal pour éviter les rayures sur les surfaces en verre et les cassures.

**5.** Évitez de nettoyer la cuisinière avec des nettoyeurs à vapeur.

**6.** Ne jamais utiliser de matériaux inflammables comme les acides, les diluants et les gaz lors du nettoyage de votre cuisinière.

**7.** Ne lavez pas les pièces en plastique et en aluminium de votre cuisinière dans la machine à laver.

**8.** Nettoyez immédiatement les matériaux contenant de l'acide et des alcalins comme le vinaigre, le citron, le sel, le coca et autres renversés sur votre cuisinière.

**9.** Il est possible qu'avec le temps les boutons soient difficiles ou impossible à tourner, dans ce cas les boutons doivent être changés. Le changement peut seulement se faire pas un service agréé.

## PROBLÈMES ET SOLUTIONS

Avant d'appeler le service technique, les problèmes en lien avec votre produit peuvent être résolus en contrôlant les points ci-dessous:

### Si la cuisinière ne fonctionne pas:

1. Contrôlez de manière sécurisée la présence d'électricité dans le réseau.
2. Veuillez contrôler les fusibles.
3. Contrôlez si la fiche du câble électrique de la cuisinière est endommagée.

### RÈGLES DE MANUTENTION

1. Effectuez la manutention et le transport dans l'emballage d'origine.
2. Portez une attention maximale à l'appareil lors du chargement / déchargement et la manipulation.
3. Assurez-vous que l'emballage est bien fermé pendant la manutention et le transport.
4. Protégez contre les facteurs externes (tels que l'humidité, l'eau, etc.) qui pourraient endommager l'emballage.
5. Veillez à ne pas endommager l'appareil en raison d'accidents, chocs, chutes, etc. lors de la manutention et du transport et veillez à ne pas briser ou déformer l'appareil au cours de son utilisation.

## INFORMATIONS SUR L'EMBALLAGE

L'emballage de cet appareil est fabriqué à partir de matériaux recyclables, conformément à nos réglementations nationales en matière d'environnement. Ne jetez pas les matériaux d'emballage avec les ordures ménagères habituelles ou autres déchets. Apportez les vers les points de collecte de matériaux d'emballage désignés par les autorités locales.

## PROTECTION DE L'ENVIRONNEMENT – DIRECTIVE 2012/19/EU



Afin de préserver notre environnement et notre santé, l'élimination en fin de vie des appareils électriques et électroniques doit se faire selon des règles bien précises et nécessite l'implication de chacun, qu'il soit fournisseur ou utilisateur.

C'est pour cette raison que votre appareil, tel que le signale le symbole d'une poubelle avec roulettes et une croix dessous (voir ci-dessus) apposé sur la plaquette signalétique ou sur l'emballage, ne doit en aucun cas être jeté dans une poubelle publique ou privée destinée aux ordures ménagères. L'utilisateur a le droit de déposer l'appareil gratuitement dans des lieux publics de collecte procédant à un tri sélectif des déchets pour être soit recyclé, soit réutilisé pour d'autres applications conformément à la directive.

Importateur : Verbeken  
Humaniteitslaan 239  
1620 Drogenbos  
Belgique.

Votre appareil répond aux exigences essentielles décrites dans les directives suivantes :

2014/35/EU	Low Voltage directives (LVD)
2014/30/EU	Electro Magnetic Compatibility directives (EMC)
2011/65/EU+(EU)2015/863	RoHS directives



## Sehr geehrter verbraucher,

Unser ziel ist es gemäß dem gesamtqualitätssinnes ihnen ein erfolgreiches produkt zu gewährleisten, dass in einer anspruchsvollen atmosphäre und in modernen werken produziert wird.

Daher empfehlen wir ihnen vor der nutzung des produktes die gebrauchsanleitung sorgfältig zu lesen und aufzubewahren, damit sie diese bei bedarf wieder verwenden können.

**Bemerkung:** Diese gebrauchsanleitung wurde für mehrere ausführungen vorbereitet. Einige der in der anleitung aufgeführten eigenschaften können mit den eigenschaften ihres gerätes nicht übereinstimmen.

Alle unsere geräte sind für den privaten gebrauch gedacht, nicht für eine kommerzielle verwendung.

Produkte, die mit (\*) markiert sind, sind optional.

**“Erfüllt die WEEE-Bestimmungen”**

## Inhalte

Wichtige sicherheitshinweise.....	48
Methoden zum schutz der glaskeramik-kochfläche.....	54
Elektrischer anschluss.....	55
Geräteübersicht.....	57
Technische daten.....	58
Installation der herdplatte.....	59
Zählerabschneider abmessungen.....	62
Steuertafel.....	63
Anwendung des herds.....	64
Pflege und reinigugn.....	65
Probleme und lösungsvorschläge.....	66
Handhabungsregeln.....	66
Umweltgerechte entsorgung.....	67
Verpackungsinformationen.....	67

## WICHTIGE SICHERHEITSHINWEISE

1. Installation und Reparatur sollten immer von einem „**AUTORISIERTEN SERVICE**“ durchgeführt werden. Der Hersteller haftet nicht für Operationen, die von unbefugten Personen durchgeführt werden.

2. Bitte lesen Sie diese Bedienungsanleitung sorgfältig durch. Nur so können Sie das Gerät sicher und korrekt benutzen.

3. Der Backofen sollte gemäß der Bedienungsanleitung benutzt werden.

4. Halten Sie Kinder unter 8 Jahren und Haustiere bei der Arbeit fern.

5. **WARNUNG: Brandgefahr; lagern Sie die Materialien nicht auf der Kochfläche.**

6. **WARNUNG: Das Gerät und seine zugänglichen Teile werden bei der Verwendung heiß.**

7. Die Einstellungsbedingungen für dieses Gerät sind auf dem Etikett angegeben. (oder auf dem Typenschild)

8. Während der Verwendung können die zugänglichen Teile heiß sein. Kleinkinder sind von dem Gerät fernzuhalten.

9. **WARNUNG: Dieses Gerät ist zum Kochen bestimmt. Es darf keinesfalls für andere Zwecke, wie z. B. die Beheizung des Raums, verwendet werden.**

10. Verwenden Sie zum Reinigen des Geräts keine Dampfreiniger.

11. Versuchen Sie NIEMALS das Feuer mit Wasser zu löschen. Schalten Sie nur den Geräteschaltkreis aus und decken Sie die Flamme dann mit einem Deckel oder einer Löschdecke ab.

12. Kinder unter 8 Jahren sollten ferngehalten werden, wenn sie nicht kontinuierlich überwacht werden können.

13. Das Berühren der Heizelemente sollte vermieden werden.

**14. VORSICHT: Der Kochvorgang muss überwacht werden. Der Kochvorgang muss immer überwacht werden.**

15. Das Gerät ist nicht für die Verwendung mit einem externen Timer oder einem separaten Fernbedienungssystem geeignet.

16. Dieses Gerät kann von Kindern über 8 Jahren, Menschen mit körperlichen, Hör- oder mentalen Problemen oder Menschen mit mangelnder Erfahrung oder Wissen verwendet werden; solange die Kontrolle gewährleistet ist oder Informationen über die Gefahren zur Verfügung gestellt werden.

17. Dieses Gerät ist ausschließlich zum Einsatz im Haushalt vorgesehen.

18. Kinder dürfen nicht mit dem Gerät spielen. Reinigung und Wartung dürfen nicht von Kindern durchgeführt werden, es sei denn, sie sind älter als 8 Jahre und werden von Erwachsenen beaufsichtigt.

19. Halten Sie das Gerät und den Netzkabel fern vom Zugang von Kindern unter 8 Jahren.

**20.** Legen Sie Vorhänge, Tüll, Papier oder brennbares (zündfähiges) Material vom Gerät weg, bevor Sie das Gerät benutzen. Stellen Sie keine brennbaren Materialien auf bzw. in die das Gerät.

**21.** Halten Sie die Belüftungskanäle offen.

**22.** Geschlossen Dosen und Gläser nicht erhitzen. Der Druck kann dazu führen, dass Gläser explodieren.

**23.** Verwenden Sie das Produkt nicht in medizinischen und/oder unter Einfluss von Alkohol, der Ihre Urteilsfähigkeit beeinträchtigen könnten.

**24.** Überprüfen Sie nach jedem Gebrauch, ob das Gerät ausgeschaltet ist.

**25.** Seien Sie vorsichtig, wenn Sie Alkohol in Ihrem Essen verwenden. Alkohol verdampft bei hohen Temperaturen und kann Feuer fangen, wenn es mit heißen Oberflächen in Berührung kommt.

**26.** Wenn das Gerät defekt ist oder sichtbare Schäden aufweist, betreiben Sie das Gerät nicht.

**27.** Stellen Sie keine Gegenstände auf das Gerät, die Kinder erreichen könnten.

**28.** Die Verpackungsmaterialien stellen eine Gefahr für Kinder dar. Verpackungsmaterial von Kindern fernhalten.

**29.** Die Backofenzufuhr kann bei allen Bauarbeiten zu Hause unterbrochen werden. Nach Abschluss der Arbeiten muss der Backofen wieder von einem autorisierten Service angeschlossen werden.

**30.** Legen Sie keine Metallgegenstände wie Messer, Gabeln, Löffel oder Deckel auf die Oberfläche des Kochfeldes, da sie sehr heiß werden können.

**31.** Um Überhitzung zu vermeiden, sollte das Gerät nicht hinter einer dekorativen Abdeckung installiert werden.

**32.** Schalten Sie das Gerät aus, bevor Sie die Schutzvorrichtungen entfernen. Nach der Reinigung die Schutzvorrichtungen gemäß den Anweisungen installieren.

**33.** Kabelbefestigungspunkt muss geschützt sein.

**34. HINWEIS: Wenn das Glas des Ofens zerbrochen ist, schalten Sie jedes Heizelement sofort aus und trennen Sie das Gerät von der Stromquelle, berühren Sie nicht die Oberfläche des Geräts und benutzen Sie das Gerät nicht.**

**35.** Der Benutzer sollte den Backofen nicht alleine bedienen.

**36.** Wenn der Herd während des Kochvorgangs nicht ausgeschaltet wird, kann der Benutzer heiße Oberflächen berühren, die Verbrennungen verursachen.

**37.** Wenn schwere Lasten auf dem Herd liegen, können diese Lasten umkippen. Dies kann zu Verletzungen führen.

**38.** Trennen Sie das Gerät nach der Installation von einem zugänglichen Stecker oder einem Schalter in der Festverdrahtung, es sei denn, dies ist möglich.

## Elektrische Sicherheit

1. Lassen Sie eine geerdete Ausrüstung von einem autorisierten Elektriker installieren. Unsere Firma ist nicht verantwortlich für die Schäden, die entstehen, wenn das Produkt ohne Erdung gemäß den örtlichen Vorschriften verwendet wird.

**2. WARNUNG: Wenn die Oberfläche gerissen ist, schalten Sie das Gerät aus, um die Gefahr eines Stromschlags zu vermeiden.**

3. Waschen Sie das Gerät niemals, indem Sie es mit Wasser bespritzen oder Wasser darauf gießen! Es besteht Stromschlaggefahr.

4. Wenn das Netzkabel beschädigt ist, muss dieses Kabel vom Hersteller oder seinem Kundendienst oder einem ähnlich qualifizierten Personal ausgetauscht werden, um eine gefährliche Situation zu vermeiden.

5. Verwenden Sie keine anderen beschädigten Kabel oder Verlängerungskabel außer das Originalkabel.

6. Verwenden Sie zur Reinigung des Geräts keine Dampfreiniger, da dies zu Stromschlägen führen kann.

7. Ein omnipolarer Schalter, der die Stromversorgung unterbrechen kann, ist für die Installation erforderlich. Die Trennung von der Stromversorgung muss mit einem Schalter oder einer integrierten Sicherung versehen sein, die gemäß der Bauvorschriften an der festen Stromversorgung installiert ist.

8. Das Netzkabel darf die heißen Teile des Geräts nicht berühren.

9. Das Gerät ist mit einem **Y-Kabel** ausgestattet.

10. Die Schutzschalter des Backofens müssen so angebracht werden, dass der Endbenutzer sie bei der Installation des Backofens erreichen kann.

11. Feste Verbindungen müssen an eine Stromversorgung angeschlossen werden, die eine allpolige Trennung ermöglicht. Bei Geräten mit einer Überspannungskategorie unter III muss die Trennvorrichtung gemäß dem Verdrahtungscode an die feste Stromversorgung angeschlossen werden.

12. Zündschalter nicht aus dem Gerät ziehen. Ansonsten sind stromführende Kabel zugänglich. Dies kann zu einem elektrischen Schlag führen.

## Methoden zum Schutz der Glaskeramik-Kochfläche

Keramikglasoberfläche ist unzerbrechlich und bis zu einem gewissen Grad kratzfest. Um Schaden zu vermeiden, gehen Sie bitte wie folgt vor:

1. Gießen Sie niemals kaltes Wasser auf heiße Glaskeramikplatten.
2. Do not stand on a ceramic glass plate.
3. Plötzlicher Druck, beispielsweise der Effekt eines fallenden Salzstreuers, kann kritisch sein. Stellen Sie solche Gegenstände daher nicht über den Kochfeldern auf.
4. Stellen Sie nach jedem Gebrauch sicher, dass der Boden des Kochtopfs und die Oberflächen der Kochzonen sauber und trocken sind.
5. Schälen Sie kein Gemüse auf den Oberflächen des Kochfeldes. Sandkörner, die vom Gemüse fallen, können die Keramikglasplatte zerkratzen.
6. Legen Sie keine brennbaren Materialien wie Karton oder Plastik auf den Ofen. Gegenstände wie Zinn, Zink oder Aluminium (sowie Aluminiumfolien oder leere Kaffeekannen) können auf heißen Kochflächen schmelzen und so Schäden verursachen.
7. Achten Sie darauf, dass keine zuckerhaltigen Lebensmittel oder Fruchtsäfte die heißen Kochzonen berühren. Die Keramikglasoberfläche kann dadurch gefärbt werden.

## Verwendungszweck

1. Dieses Produkt ist für den Heimgebrauch bestimmt. Die kommerzielle Nutzung des Gerätes ist nicht gestattet.

2. Dieses Gerät darf nur zum Kochen verwendet werden. Es darf keinesfalls für andere Zwecke, wie z. B. die Beheizung des Raums, verwendet werden.

3. Der Hersteller übernimmt keine Verantwortung für Schäden aufgrund von Fehlgebrauch oder falscher Handhabung.

4. Die Lebensdauer des von Ihnen erworbenen Produkts beträgt 10 Jahre. Dies ist der Zeitraum, für den die für den Betrieb dieses Produkts erforderlichen Ersatzteile vom Hersteller zur Verfügung gestellt werden.

### Elektrischer Anschluss

**WARNUNG:** Dieser Herd muss ordnungsgemäß gemäß den Anweisungen des Herstellers und durch den autorisierten Kundendienst installiert und angeschlossen werden. Der Hersteller haftet nicht für direkte oder indirekte Schäden, die durch fehlerhafte Installation oder Wartung entstehen.

**WARNUNG:** Der Hersteller haftet nicht für Schäden, die durch ein fehlendes Schutzkabel in der elektrischen Anlage des Gebäudes oder ein beschädigtes Kabel (z. B. Stromschlag) verursacht wurden. Isolierte Teile müssen nach der Installation überprüft werden.

Ihr Gerät ist für eine Stromversorgung mit 220-240 V N AC / 380-415 V 3N AC 50/60 Hz ausgelegt. Wenn Ihr Stromnetz von diesen Werten abweicht, wenden Sie sich an einen Elektriker oder Ihren Händler.

Lassen Sie das Netzkabel des Geräts nicht mit den heißen Bereichen des Geräts in Berührung kommen. Halten Sie Stromkabel auch von scharfen Kanten und Ecken fern.

## Klammern

Das Gerät muss mit mehrpoligen Klammern vom Netz abschaltbar sein. (Im geschlossenen Zustand muss der Kontaktabstand mindestens 3 mm betragen). Diese Schalter sind Schutzschalter gegen fehlerhaften Strom.

## Netzwerktrennung

Dinge, die Sie tun müssen, um das Gerät vom Stromnetz zu trennen;

## Drahtsicherungen

Sicherungen müssen vollständig aus der Steckdose entfernt werden.  
Oder:

## Automatische Sicherungen

Drücken Sie die Steuertaste (rot), damit die mittlere Taste herauspringt.  
Oder:

## Eingebaute automatische Sicherungen

Drehen Sie den Schalter von Position 1 (offen) auf Position 0 (geschlossen).

(Der Leitungsschutzschalter muss mindestens Typ B oder C sein.) Oder;

## FI-Schutzschalter (Fehlerstromschutzschalter)

Stellen Sie den Hauptschalter von Position 1 (offen) auf Position 0 (geschlossen) oder drücken Sie die Steuertaste.

**WARNUNG:** Sichern Sie das Netzwerk gegen erneutes Bestromen.

## Elektrische anschlüsse

Lassen Sie die Anschlüsse Ihres Herds von einem Fachmann dem folgenden Schema entsprechend durchführen.

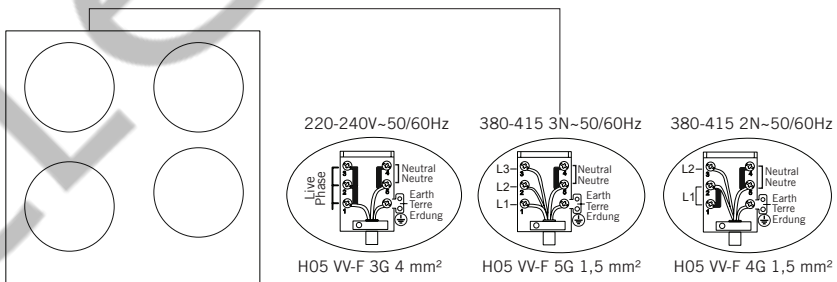

**WARNUNG:** Bei einem einphasigen Anschluss muss eine Mindestsicherung von 32 Ampere angeschlossen werden.

## GERÄTEÜBERSICHT

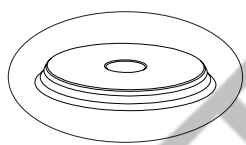
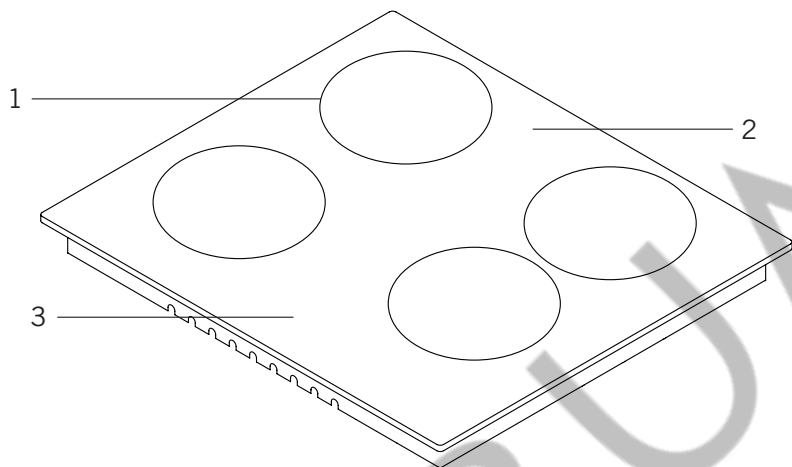

4



5

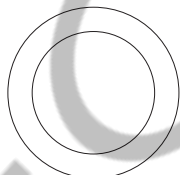

6

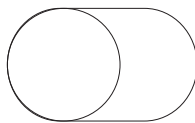

7

1. Brenner-positionen
2. Glas- oder metalloberfläche
3. Kontrolltasten
4. Hotplate (145 mm oder 180 mm) \*
5. Keramische heizung (180 mm oder 140 mm) \*
6. Keramische heizung (120 mm / 180 mm oder 220 mm / 300 mm) \*
7. Keramische heizung (140 mm / 250 mm) \*

## Technische Daten

Wenn Sie elektrische Kochfelder nutzen möchten, drehen Sie durch Drehen des Bedienknobels die gewünschte Einstellung vornehmen und dieses einschalten. Je nach Einstellung ist die Herdleistung in der folgenden Tabelle aufgeführt.

Spezifikationen	Niveau 1	Niveau 2	Niveau 3	Niveau 4	Niveau 5	Niveau 6
80 mm hotplate	200 W	250 W	450 W	---	---	---
145 mm hotplate	250 W	750 W	1000 W	---	---	---
180 mm hotplate	500 W	750 W	1500 W	---	---	---
145 mm schnell hotplate	500 W	1000 W	1500 W	---	---	---
180 mm schnell hotplate	850 W	1150 W	2000 W	---	---	---
145 mm hotplate	95 W	155 W	250 W	400 W	750 W	1000 W
180 mm hotplate	115 W	175 W	250 W	600 W	850 W	1500 W
145 mm schnell hotplate	135 W	165 W	250 W	500 W	750 W	1500 W
180 mm schnell hotplate	175 W	220 W	300 W	850 W	1150 W	2000 W
180 mm keramische heizung	1800 W					
140 mm keramische heizung	1200 W					
140 / 250 mm keramische heizung	1800 W					
120 / 180 mm keramische heizung	1700 W					
220 / 300 mm keramische heizung	2400 W					
Versorgungsspannung	220-240 V AC / 380-415 V 3N AC 50/60 Hz.					

**WARNUNG:** Für die Änderung, die von autorisierten Service durchgeführt werden sollte, sollte diese Tabelle berücksichtigt werden. Der Hersteller haftet nicht für Probleme, die aufgrund von fehlerhaften Änderungen auftreten.

**WARNUNG:** Um die Produktqualität zu erhöhen, können die technischen Daten ohne vorherige Ankündigung geändert werden.

**WARNUNG:** Die mit dem Gerät oder seinen Begleitdokumenten gelieferten Werte sind Laborwerte, die den jeweiligen Normen entsprechen. Diese Werte können je nach Einsatz und Umgebungsbedingungen abweichen.

## INSTALLATION DER HERDPLATTE

Überprüfen Sie, ob die elektrische Installation geeignet ist, um das Gerät in den Betriebszustand zu bringen. Wenn die Strominstallation nicht geeignet ist, wenden Sie sich an einen Elektriker und einen Installateur, um die Versorgung nach Bedarf zu organisieren. Der Hersteller haftet nicht für Schäden, die durch Eingriffe von Unbefugten verursacht werden.

**WARNUNG:** Es liegt in der Verantwortung des Kunden, den Ort, an dem das Produkt platziert werden soll, vorzubereiten und die elektrische Installation vorzubereiten.

**WARNUNG:** Die Vorschriften in lokalen Normen für elektrische Installationen müssen während der Produktinstallation befolgt werden.

**WARNUNG:** Überprüfen Sie das Gerät vor der Installation auf Beschädigungen. Lassen Sie das Produkt nicht installieren, wenn es beschädigt ist. Beschädigte Produkte gefährden Ihre Sicherheit.

### Richtiger Standort Für Die Installation

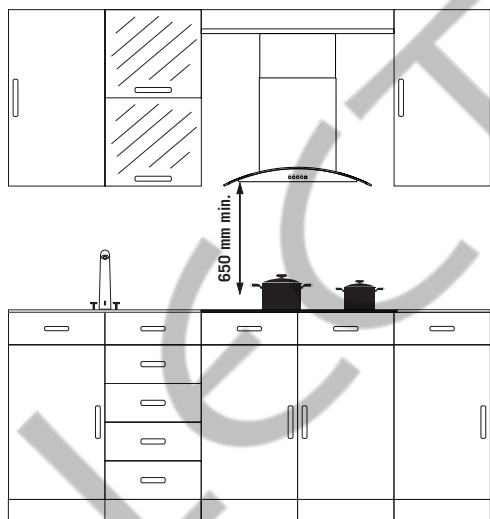

Das Produkt wurde den handelsüblichen Küchentheken entsprechend entworfen.

Zwischen Produkt und Küchenwand sowie Möbel muss ein Sicherheitsabstand gelassen werden.

Sollte auf das Gerät eine Dunstabzugshaube montiert werden, halten Sie sich in Zusammenhang mit der Höhe an die Empfehlungen des Herstellers der Dunstabzugshaube. (Min. 65 cm).

## Installation

1. Stellen Sie den Herd auf den Kopf auf eine ebene Fläche.
2. Um zu vermeiden, dass Fremdstoffe und Flüssigkeiten zwischen Herd und Arbeitsplatz kommen, kleben Sie die mitgelieferte Paste in die unteren Schutzkanten des Geräts. Falten Sie die Paste an den Ecken, häufen Sie die Falten solange bis sich die Ecken füllen.
3. Richten und platzieren Sie durch nochmaliges Wenden des Herds auf die Arbeitsplatte.
4. Befestigen Sie den Herd an die Arbeitsplatte durch Einsatz der mitgelieferten Manschetten und Schrauben.

## Installationsdiagramm

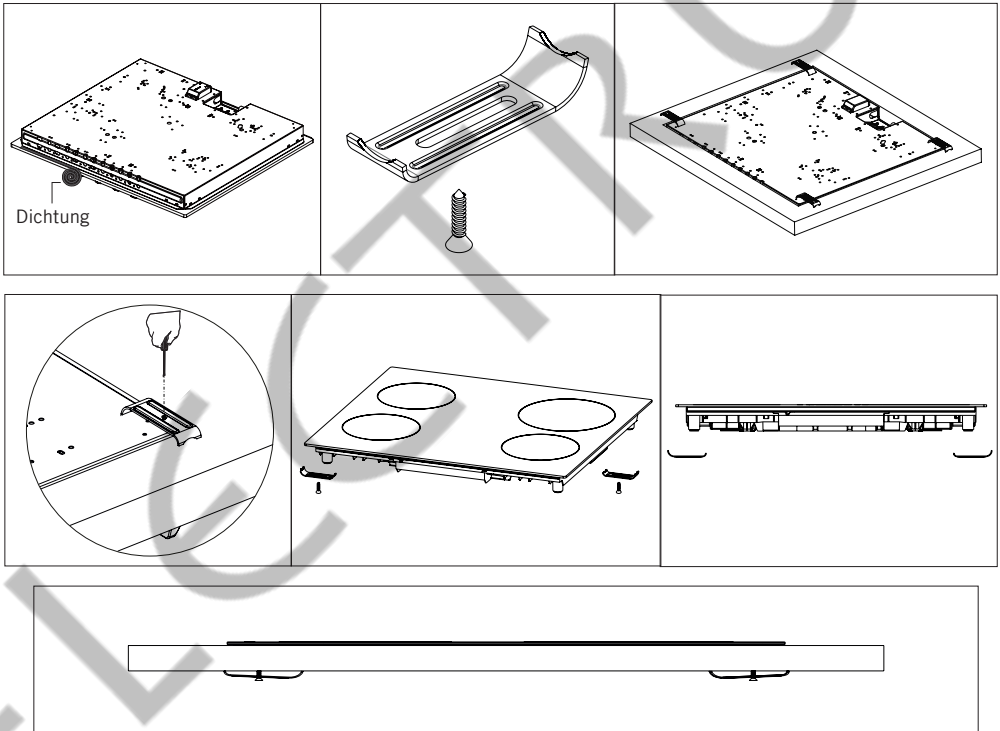

5. Falls das Gerät auf eine Schublade montiert werden soll und es die untere Seite des Geräts berührt, muss diese Seite mit einem Holzboden getrennt werden.

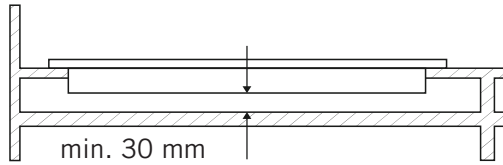

6. Beim montieren des Herds auf einen Schrank, muss wie oben beschrieben zwischen dem Herd und dem Schrank eine Trennungsvorrichtung montiert werden. Sollte es auf einen Einbaubackofen montiert werden ist dies nicht notwendig.

7. Sollte das Gerät links oder rechts nahe an die Wand montiert werden, so muss der Mindestabstand zur Wand 50 mm betragen.

## Zählerabschneider Abmessungen

Beachten Sie folgende Zeichnungen und Daten beim Ausschneiden der Küchentheke bei der Aufstellung Ihres Herds.

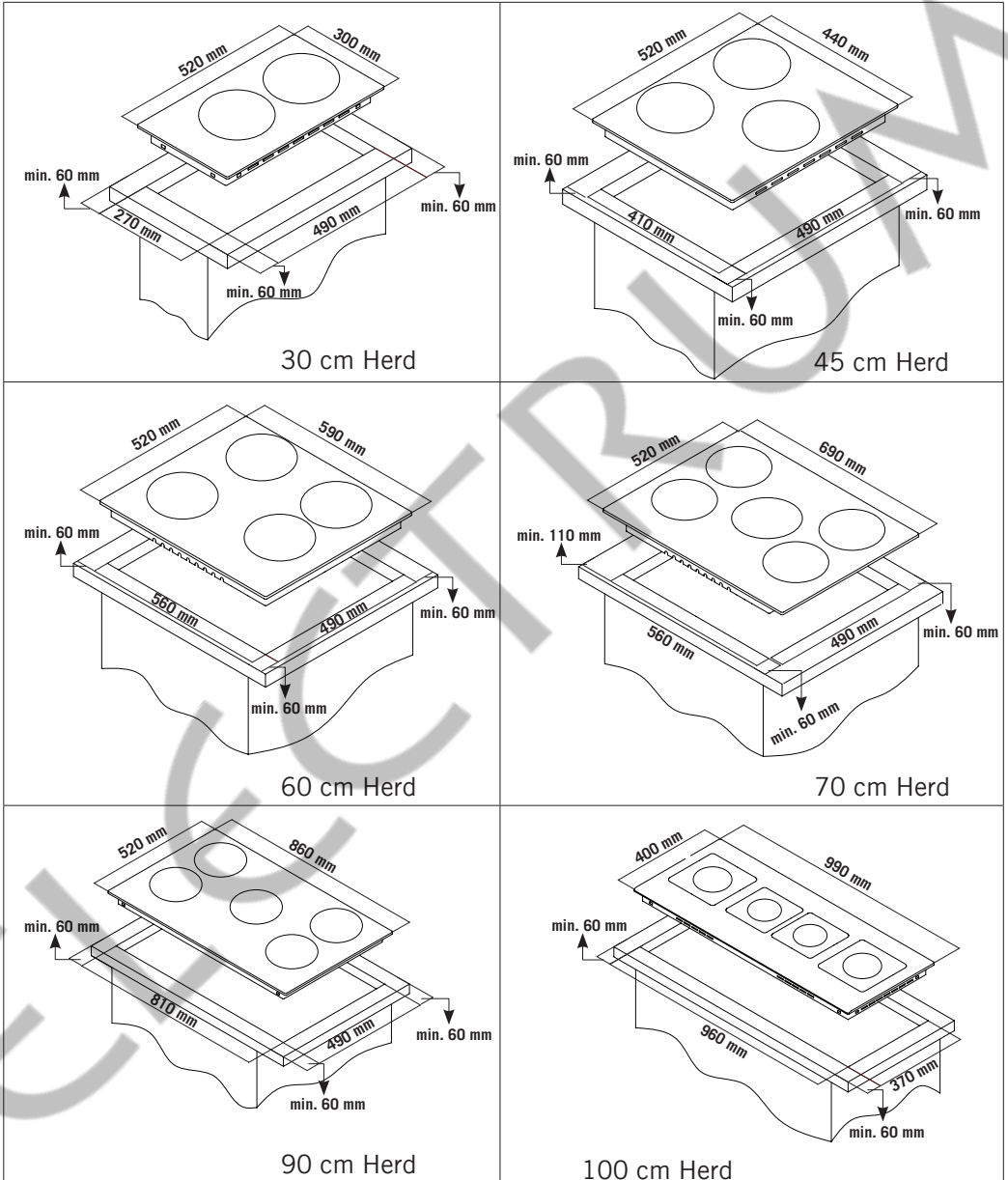

## STEUERTAFEL

### Elektroerhitzer (Kochplatte) Optische Abdeckplatte

#### Visuelle Kochflächen Von 60 cm

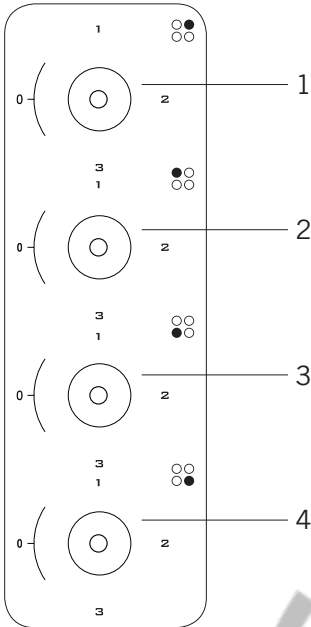

1. Elektroerhitzer (Kochplatte) 180 mm
2. Elektroerhitzer (Kochplatte) 145 mm
3. Elektroerhitzer (Kochplatte) 180 mm
4. Elektroerhitzer (Kochplatte) 145 mm

#### Visuelle Kochflächen Von 30 cm

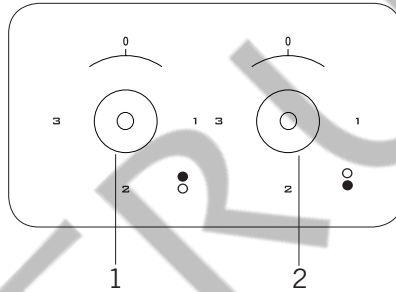

1. Elektroerhitzer (Kochplatte) 180 mm
2. Elektroerhitzer (Kochplatte) 145 mm

**WARNUNG:** Die obige Steuertafel dient nur zu Illustrationszwecken. Berücksichtigen Sie das Bedienfeld auf Ihrem Gerät.

#### Warnung bezüglich der Benutzung der Touchmatic-Bedienung

1. Die Bedienung reagiert auf Berühren, somit müssen Sie keinen Druck auf die Bedienung ausüben.
2. Benutzen Sie die Unterseite Ihres Fingers, wenn Sie das Gerät einschalten und nicht die Fingerspitze.

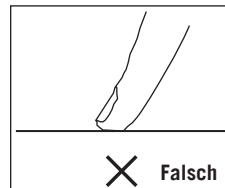
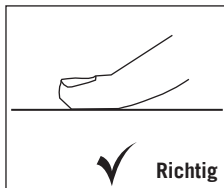

3. Stellen Sie sicher, dass die Touch-Bedienung immer sauber und trocken ist. Sogar eine dünne Wasserschicht erschwert den Betrieb von Touchbedienungen.

## ANWENDUNG DES HERDS

1. Stellen Sie die Töpfe und Pfannen so, dass die Stiele nicht auf die Herde kommen, damit sich ihre Stiele nicht erhitzen.

2. Geben Sie in Töpfe oder Pfannen die entsprechende Menge von Lebensmitteln ein. Auf diese Weise vermeiden Sie den Überlauf von Essen und müssen keine unnötige Reinigung tun.

3. Verwenden Sie keine unausgewogene und leicht umkippbare Behälter.

4. Stellen Sie leere Töpfe und Behälter nicht auf offene Kochplatten.

5. Schalten Sie die Kochplatten nach jedem Gebrauch aus.

6. Stellen Sie keine Behälter auf das Produkt, das durch Hitze beeinträchtigt werden könnte.

7. Betreiben Sie das Kochfeld nicht ohne Töpfe oder Behälter.

8. Stellen Sie die Töpfe oder Pfannenabdeckungen nicht auf die Kochstellen.

9. Wenn Sie die Pfanne in eine andere Kochplatte stellen möchten, heben Sie sie auf und legen Sie sie auf die Kochplatte, anstatt sie zu schieben.

10. Halten Sie den Deckel des Behälters offen, den Sie beim Anheizen des Öls verwenden.

11. Füllen Sie niemals mehr als ein Drittel Öl in die Pfanne. Beim Anheizen der Öle, nicht ohne Aufsicht lassen. Extreme überhitzte Öle sind brandgefährlich.

12. Verwenden Sie nur mechanisch bearbeitete Töpfe und Pfannen. Scharfe Kanten verursachen Kratzer auf der Oberfläche.

13. Verwenden Sie keine Töpfe und Pfannen aus Aluminium. Aluminium verursacht Schäden an der Kochfeldoberfläche.



Spritzer und Überlauf können die Kochfeldoberfläche beschädigen und Feuer verursachen.



Verwenden Sie keine Behälter mit konvexen oder konkaven Böden.



Wenn der Durchmesser des Topfes kleiner ist als der Durchmesser des Kochfelds, wird dadurch Energie verschwendet.



Verwenden Sie nur Töpfe und Pfannen mit flachen Böden.

## PFLEGE UND REINIGUNG

Stecken Sie vor Beginn der Pflege oder Reinigung den Herd vom Netz aus und schließen Sie das Hauptgasventil. Warten Sie bis sich Ihr Herd abkühlt.

1. Damit Ihr Herd eine lange wirtschaftliche Lebensdauer hat müssen Sie Ihr Herd regelmäßig pflegen und reinigen.

2. Reinigen Sie Ihren Herd nicht mit Stahlwolle, harten Bürsten oder scharfen Gegenständen wie Messer und Ähnliches. Verwenden Sie keine säurehaltigen oder aggressiven Reinigungsmittel.

3. Reinigen Sie die Teile Ihres Herds mit Seifenwasser und spülen Sie diese danach aus und trocknen Sie diese sorgfältig mit einem weichen Tuch.

4. Reinigen Sie die Glasoberflächen mit speziellem Glasreiniger. Da säurehaltige aggressive Reinigungsmittel Kratzer oder Brüche auf Glasoberflächen verursachen können sollte der Einsatz derartiger Mittel oder von scharfe Metallschaber gemieden werden.

5. Reinigen Sie Ihren Herd nicht mit Dampfreinigern.

6. Verwenden Sie während der Reinigung Ihres Geräts keinerlei entflammbare Materialien wie Säure, Verdünner und Gas.

7. Spülen Sie die Kunststoff- und Aluminiumteile Ihres Herd nicht in der Spülmaschine.

8. Säurehaltige und alkalische Stoffe wie Essig, Zitrone, Salz und Cola die auf die Kochfläche gegossen wurden, sofort reinigen.

9. Mit der Zeit kann sich das Drehen der Bedienknöpfe erschweren oder gar ganz unmöglich werden, in diesem Fall müssen diese mit neuen ausgetauscht werden. Der Austausch muss vom zuständigen Kundendienst durchgeführt werden.

## PROBLEME UND LÖSUNGSVORSCHLÄGE

Bei Problemen, die beim Produkt auftreten können, prüfen Sie folgende Punkte bevor Sie den Kundendienst anrufen.

### **Herd funktioniert nicht;**

1. Prüfen Sie auf sichere Weise ob in der Steckdose Strom gewährleistet ist.
2. Prüfen Sie die Sicherungen.
3. Prüfen Sie ob am Stromkabel des Herds eine Beschädigung vorhanden ist oder nicht.

### **HANDHABUNGSREGELN**

1. Führen Sie das Tragen und den Transport in der Originalverpackung durch.
2. Achten Sie während des Ladens/Entladens und der Handhabung auf das Gerät.
3. Stellen Sie sicher, dass die Verpackung während der Handhabung und des Transports sicher verschlossen ist.
4. Vor äußeren Einflüssen (wie Feuchtigkeit, Wasser usw.) schützen, die die Verpackung beschädigen können.
5. Achten Sie darauf, dass das Gerät während der Handhabung und des Transports nicht durch Stöße, Stürze usw. und während des Betriebs nicht beschädigt wird.

## VERPACKUNGSINFORMATIONEN

Die Verpackungsmaterialien des Gerätes wurden gemäß nationalen Umweltschutz Bestimmungen aus recyclingfähigen Materialien Hergestellt. Entsorgen sie Verpackungsmaterialien nicht über den Haus- oder anderen Müll. Bringen sie sie zu den von örtlichen Behörden zugewiesenen Sammelstellen für Verpackungsmaterialien.

## UMWELTGERECHTE ENTSORGUNG – RICHTLINIE 2012/19/EU



Bitte entsorgen sie Verpackungen auf umweltfreundliche weise. Dieses Gerät ist gemäß der Europäischen Richtlinie 2012/19/EU in Bezug auf  gebrauchte elektrische und elektronische Geräte (Electro- und Elektronik-Altgeräte – WEEE) gekennzeichnet. Die Richtlinie bestimmt den Gesetzesrahmen für di Rücknahme und Wiederverwertung von Altgeräten in der EU.

Importeur :       Verbeken  
                          Humaniteitslaan 239  
                          1620 Drogenbos  
                          Belgien.

Ihr Gerät erfüllt die grundlegenden Anforderungen, die in den nachstehenden Richtlinien beschrieben sind:

2014/35/EU	Low Voltage directives (LVD)
2014/30/EU	Electro Magnetic Compatibility directives (EMC)
2011/65/EU+(EU)2015/863	RoHS directives



## **Beste gebruiker,**

Onze doelstelling is ervoor te zorgen dat dit product u optimale prestaties biedt. Het werd vervaardigd in onze moderne faciliteiten in een nauwgezette werkomgeving, conform met ons totaal kwaliteitsconcept.

Om die reden raden we aan de gebruikshandleiding zorgvuldig te lezen voor u het product in gebruik neemt en deze voortdurend bij de hand te houden.

**Opmerking:** Deze gebruikshandleiding werd voorbereid voor meer dan één model. Sommige functies vermeld in de handleiding zijn mogelijk niet beschikbaar op uw apparaat.

Al onze producten dienen uitsluitend voor huishoudelijk gebruik, niet voor commerciële doeleinden.

Producten gemarkeerd met (\*) zijn optioneel.

**"Conform met de WEEE-voorschriften."**

## Inhoud

Belangrijke waarschuwingen.....	70
Methoden om de keramisch glazen kookplaat te beschermen.....	76
Elektrische aansluiting.....	77
Presentatie van het apparaat.....	79
Technische specificaties.....	80
Installatie van de kookplaat.....	81
Aanrecht uitsnijding afmetingen.....	84
Bedieningspanelen.....	85
Het gebruik van uw kookplaat.....	86
Onderhoud en reiniging.....	87
Problemen en mogelijk oplossingen.....	88
Regels bij de hantering.....	88
Milieuvriendelijke verwijdering.....	89
Verpakkingsinformatie.....	89

## BELANGRIJKE WAARSCHUWINGEN

1. Installatie en reparaties moeten altijd worden uitgevoerd door een **“GEAUTORISEERDE DIENST”**. De fabrikant kan niet aansprakelijk worden gesteld voor bewerkingen uitgevoerd door niet-geautoriseerde personen.

2. Lees deze gebruiksaanwijzingen aandachtig. Dit is de enige wijze dat u het apparaat veilig en correct kunt gebruiken.

3. De oven moet worden gebruikt in overeenstemming met de gebruiksaanwijzingen.

4. Houd kinderen die jonger zijn dan 8 jaar oud en huisdieren uit de buurt tijdens de werking.

5. **WAARSCHUWING: Brandgevaar; laat geen voorwerp staan op de kookplaat.**

6. **WAARSCHUWING: Het apparaat en de toegankelijke onderdelen warmen op tijdens het gebruik.**

7. De instelling van dit apparaat staan vermeld op het etiket. (of op het naamplaatje)

8. De toegankelijke onderdelen kunnen heet worden wanneer de grill in gebruik is. Kleine kinderen moeten uit de buurt gehouden worden.

9. **WAARSCHUWING: Dit apparaat is enkel bedoeld om te koken. Het mag niet worden gebruikt voor andere doeleinden zoals het opwarmen van een ruimte.**

10. Gebruik geen stoomreinigers om het apparaat te reinigen.



**20.** Houd gordijnen, tule, papier of ander brandbaar (ontvlambaar) materiaal uit de buurt van het apparaat voor u het apparaat in gebruik neemt. Plaats geen ontvlambaar of brandbaar materiaal op of in het apparaat.

**21.** Houd de ventilatieopeningen open.

**22.** U mag geen gesloten blikjes of glazen potten opwarmen. De druk kan ze doen ontploffen.

**23.** Gebruik het product niet wanneer u medicatie gebruikt en/of onder de invloed bent van alcohol want dit kan uw beoordelingsvermogen beïnvloeden.

**24.** Na elk gebruik moet u controleren of de eenheid uitgeschakeld is.

**25.** Ga voorzichtig te werk met alcohol in uw bereidingen. Alcohol verdampt aan hoge temperaturen en kan in brand schieten en zo een brand veroorzaken als het in contact komt met hete oppervlakken.

**26.** Als het apparaat defect is of zichtbare schade vertoont mag u het apparaat niet gebruiken.

**27.** Plaats geen voorwerpen op het apparaat binnen handbereik van kinderen.

**28.** Het verpakkingsmateriaal is gevaarlijk voor kinderen. Houd het verpakkingsmateriaal uit de buurt van kinderen.

**29.** De netwerkvoeding van de oven kan worden ontkoppeld tijdens constructiewerken bij u thuis. Aan het einde van de werken moet de oven opnieuw worden aangesloten door een geautoriseerde dienst.

■ ■ ■ ██████████

**30.** Plaats geen metalen kookgerei zoals messen, vorken of lepels op de kookplaat want ze kunnen heel warm worden.

**31.** Om oververhitting te vermijden, mag het apparaat niet worden geïnstalleerd achter een decoratieve afscherming.

**32.** Schakel het apparaat uit voor u de veiligheidsmechanismen verwijdert. Na het reinigen moet u de veiligheidsmechanismen installeren conform de instructies.

**33.** Het bevestigingspunt van de kabel moet worden beschermd.

**34. OPGELET: “Als het glas boven de kookplaat gebroken is, moet u het verwarmingselement uitschakelen en het apparaat loskoppelen van de voeding, raak het apparaat niet aan en gebruik het niet.”**

**35.** De gebruiker mag de oven nooit zelf hanteren.

**36.** Als u de oven niet uitschakelt na de bereiding kan de gebruiker zich verbranden aan de hete oppervlakken.

**37.** Als er zwaardere ladingen worden geplaatst op de oven kunnen ze omkantelen. Dit kan persoonlijke letsels veroorzaken.

**38.** U moet het apparaat kunnen loskoppelen na de installatie via een toegankelijke stekker of een schakelaar in de bedrading, tenzij.

## Elektrische veiligheid

1. Laat de aarding installeren door een geautoriseerde elektricien. Ons bedrijf kan niet aansprakelijk worden gesteld voor de schade die wordt opgelopen omwille van het gebruik van het product zonder aarding in overeenstemming met de lokale regelgeving.

**2. WAARSCHUWING: Als het oppervlak gebarsten is, moet u het apparaat uitschakelen om het risico op elektrische schokken te voorkomen.**

3. U mag het product nooit wassen door er water op te verstuiven of te gieten! Er bestaat een risico van elektrische schokken.

4. Als het netsnoer beschadigd is, moet het worden vervangen door de fabrikant of zijn service agent of gelijkaardig personeel om gevaarlijke situaties te vermijden.

5. Gebruik geen gefield of beschadigd netsnoer of een ander verlengsnoer dan het oorspronkelijke netsnoer.

6. Gebruik geen stoomreinigers om het apparaat te reinigen want dit kan resulteren in elektrische schokken.

7. Een multipolaire schakelaar die kan worden gebruikt om de voeding uit te schakelen is noodzakelijk voor deze installatie. De netvoeding moet kunnen worden ontkoppeld met een schakelaar of een ingebouwde zekering geïnstalleerd op de vaste voeding conform de bouwvoorschriften.

■ ■ ■ 

8. Het netsnoer mag niet in contact komen met hete onderdelen van het apparaat.

9. Het apparaat is uitgerust met een **type "Y"** netsnoer.

10. De stroomonderbrekers die de oven uitschakelen, moeten worden geïnstalleerd zodat de eindgebruiker ze kan bereiken na de installatie van de oven.

11. Vaste verbindingen worden aangesloten met een netsnoer voor een multipolaire ontkoppeling. Voor apparaten met overspanning categorie van minder dan III moet het ontkoppelingsmechanisme worden aangesloten op de vaste netvoeding conform het aansluitschema.

12. Verwijder de ontstekingschakelaars niet van het apparaat. Zo niet kan men in aanraking komen met elektrische kabels die onder stroom staan. Dit kan elektrische schokken veroorzaken.

## Methoden Om De Keramisch Glazen Kookplaat Te Beschermen

De keramisch glas oppervlak is in zekere mate onbreekbaar en krasbestendig. Hoewel, vermijd schade en ga als volgt te werk:

1. Giet nooit koud water op warme kookplaten.
2. Ga nooit staan op de glazen plaat.
3. Plotse druk, bijvoorbeeld, het effect van een vallend zoutvat kan kritiek zijn. Plaats dus geen dergelijke voorwerpen boven de kookplaat.
4. Na elk gebruik moet u ervoor zorgen dat de bodem van de pan en de kookplaat schoon en droog zijn.
5. Schil geen groenten op de kookplaat. Zandkorrels van groenten kunnen de keramisch glazen plaat beschadigen.
6. Plaats geen brandbaar materiaal zoals karton of plastic op de oven. Voorwerpen zoals tin, zink of aluminium (net als aluminiumfolie of lege koffiepotten) kunnen smelten op de hete kookplaten en zo schade veroorzaken.
7. Zorg ervoor dat geen suikerhoudende etenswaren of fruitsappen in contact kunnen komen met de kookplaten. De keramisch glazen plaat kan hierdoor vlekken oplopen.

### Beoogd gebruik

1. Dit product is ontworpen voor huishoudelijk gebruik. Commercieel gebruik van het apparaat is niet toegelaten.

2. Dit apparaat mag enkel worden gebruikt om etenswaren te bereiden. Het mag niet worden gebruikt voor andere doeleinden zoals het opwarmen van een ruimte.

3. De fabrikant aanvaardt geen verantwoordelijkheid voor eventuele schade als het gevolg van misbruik of een incorrecte hantering.

4. De levensduur van het product dat u gekocht hebt is 10 jaar. Dit is de periode waarvoor de reserveonderdelen worden geleverd door de fabrikant die vereist zijn voor de werking van dit product zoals gedefinieerd.

#### **Elektrische Aansluiting**

**WAARSCHUWING:** Deze brander moet correct worden geïnstalleerd en aangesloten door de geautoriseerde dienst en in overeenstemming met de instructies van de fabrikant. De fabrikant kan niet aansprakelijk worden gesteld voor impliciete en expliciete verliezen vanwege een incorrecte installatie en onderhoudswerken.

**WAARSCHUWING:** De fabrikant kan niet aansprakelijk worden gesteld voor eventuele verliezen (zoals elektrische schokken) vanwege een ontbrekende of defecte kabel. Geïsoleerde onderdelen moeten worden geïnspecteerd na de installatie.

Het apparaat werd ontworpen voor een elektrische voeding van 220-240 V N AC / 380-415 V 3N AC 50/60 Hz. Als u elektrisch net niet conform is met deze specificaties moet u contact opnemen met een elektricien of een geautoriseerde service.

Laat het netsnoer van uw apparaat niet in contact komen met de warme onderdelen van het apparaat. Houd het uit de buurt van scherpe randen en hoeken.

## Stroomonderbrekers

De voeding moet worden losgekoppeld van het elektrisch net met een alle-polen schakelaar. (Contact tussenruimte moet ten minste 3 mm bedragen). Deze schakelaar beschermt tegen een overspanning.

### Loskoppelen van het elektrisch net.

Om het apparaat los te koppelen van het elektrisch net;

### Zekeringselementen

Verwijder de zekering volledig van de basis. Of:

### Geautomatiseerde zekeringen

Druk op de (rode) bedieningstoets om de middelste knop los te laten.  
Of:

### Ingeneste geautomatiseerde zekeringen

Schakel dit op 0 (UIT) van 1 (AAN).

(De leidingsschakelaar moet ten minste van het B of C type zijn) Of:

### Fi-stroomonderbreker (Valse inductieschakelaar)

Schakel dit op 0 (UIT) van 1 (AAN) of druk op de inspectietoets.

**WAARSCHUWING:** Neem veiligheidsmaatregelen tegen het ongewenst inschakelen van de stroom.

### Elektrisch schema

Laat je kookplaat elektrische verbinding zoals op het schema is uitgelegd met de zorg van gevolmachtigde.

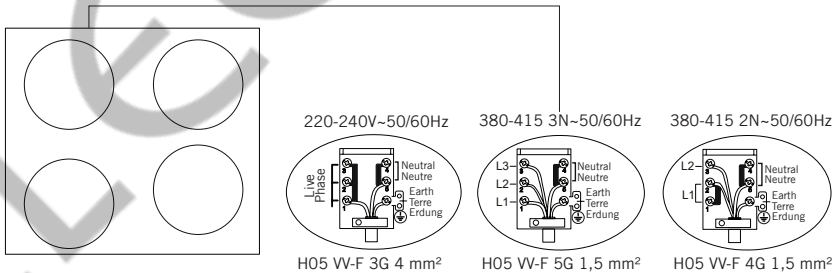

**WAARSCHUWING:** Voor enkelfasige aansluiting moet u een 32 A zekering gebruiken.

## PRESENTATIE VAN HET APPARAAT

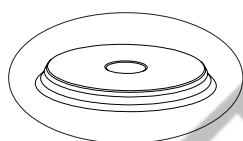
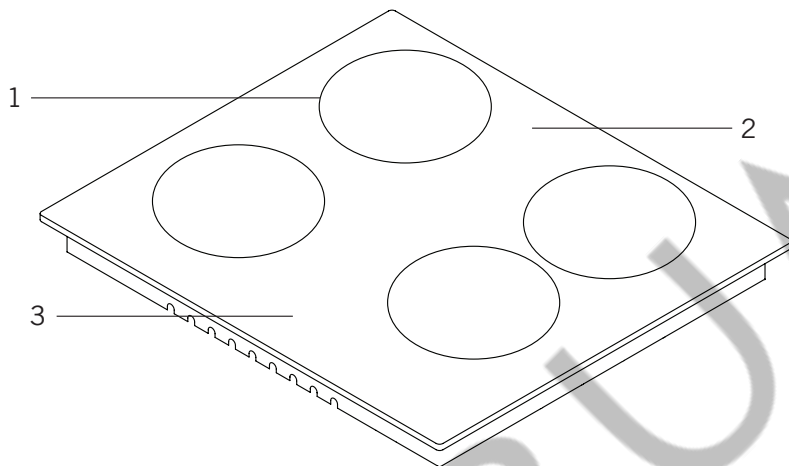

4

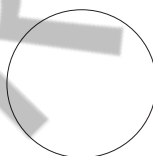

5

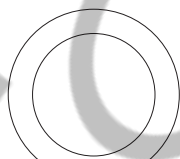

6

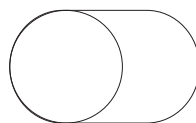

7

1. Brander posities
2. Glas of metalen oppervlak
3. Bedieningstoetsen
4. Hete plaat (145 mm of 180 mm) \*
5. Keramische kookplaat (180 mm of 140 mm) \*
6. Keramische kookplaat (120 mm / 180 mm of 220 mm / 300 mm) \*
7. Keramische kookplaat (140 mm / 250 mm) \*

## Technische Specificaties

U kunt elektrische kookplaten bedienen door de knop op het bedieningspaneel te draaien tot het gewenste niveau. Het vermogen van de kookplaten worden in de onderstaande tabel aangegeven.

Specificaties	Niveau 1	Niveau 2	Niveau 3	Niveau 4	Niveau 5	Niveau 6
80 mm kookplaat	200 W	250 W	450 W	---	---	---
145 mm kookplaat	250 W	750 W	1000 W	---	---	---
180 mm kookplaat	500 W	750 W	1500 W	---	---	---
145 mm snelle kookplaat	500 W	1000 W	1500 W	---	---	---
180 mm snelle kookplaat	850 W	1150 W	2000 W	---	---	---
145 mm kookplaat	95 W	155 W	250 W	400 W	750 W	1000 W
180 mm kookplaat	115 W	175 W	250 W	600 W	850 W	1500 W
145 mm snelle kookplaat	135 W	165 W	250 W	500 W	750 W	1500 W
180 mm snelle kookplaat	175 W	220 W	300 W	850 W	1150 W	2000 W
180 mm keramische kookplaat	1800 W					
140 mm keramische kookplaat	1200 W					
140 / 250 mm keramische kookplaat	1800 W					
120 / 180 mm keramische kookplaat	1700 W					
220 / 300 mm keramische kookplaat	2400 W					
Toevoerspanning	220-240 V AC / 380-415 V 3N AC 50/60 Hz.					

**WAARSCHUWING:** Om de wijziging te laten uitvoeren door een geautoriseerde dienst moet deze tabel dient men rekening te houden met deze tabel. De fabrikant kan niet aansprakelijk worden gesteld voor eventuele problemen die het resultaat zijn van een incorrecte wijziging.

**WAARSCHUWING:** Om de kwaliteit van het product te verbeteren, kunnen de technische specificaties worden gewijzigd zonder kennisgeving vooraf.

**WAARSCHUWING:** De waarden vermeld op het apparaat of de begeleidende documenten zijn metingen in het laboratorium in overeenstemming met de respectieve normen. Deze waarden kunnen verschillen naargelang het gebruik en de omstandigheden van de omgeving.

## INSTALLATIE VAN DE KOOKPLAAT

Controleer of de elektrische installatie geschikt is voor de correcte werking van het apparaat. Zo niet moet u een elektricien en loodgieter aanspreken om de voorzieningen correct uit te voeren. De fabrikant kan niet aansprakelijk worden gesteld voor de eventuele schade die wordt veroorzaakt door bewerkingen uitgevoerd door niet-geautoriseerde personen.

**WAARSCHUWING:** De klant is verantwoordelijk voor de voorbereiding van de locatie waar het product zal worden geïnstalleerd en ook voor de voorbereiding van de elektrische installatie.

**WAARSCHUWING:** De regels in de lokale normen over elektrische installaties moeten worden gevolgd tijdens de installatie van het product.

**WAARSCHUWING:** Controleer op schade op het apparaat voor u het installeert. Laat het apparaat niet installeren als het beschadigd is. Beschadigde producten kunnen risico's inhouden.

### Juiste Plaats Voor Aanrechten

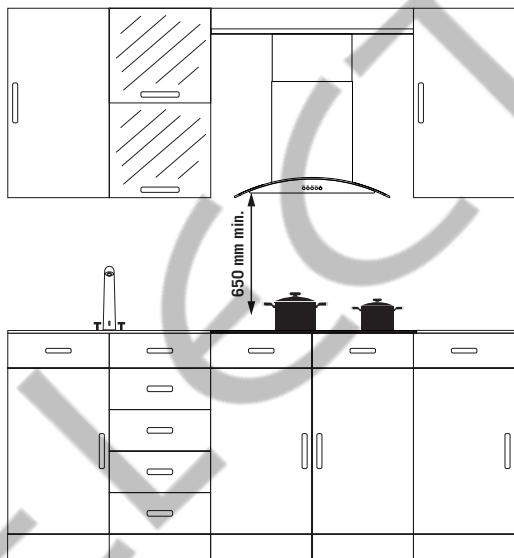

Product is ontworpen in overeenstemming met verkregen uit de keuken markt. Product op een veilige afstand tussen de muren van de keuken en het meubilair moet worden overgelaten.

Het apparaat moet worden geïnstalleerd op kappen / Extractor, montage hoogte voor kappen / Extractor Volg de fabrikant advies. (Min. 65 cm)

Gereedschapswerktuigen moet vlak en horizontaal worden gespeld.

De kookplaat moet worden geplaatst, afhankelijk van de afmetingen van de installatie worden stopgezet. Lokale elektrische en gas installatie, de productnormen vastgelegd in het Reglement moeten worden gevolgd.

## Installatie

1. Draai de kookplaat om en plaats ze op een vlakke ondergrond.
2. Om te vermijden dat vreemde stoffen en vloeistoffen binnendringen tussen de kookplaat en het werkblad moet u de pasta aanbrengen die wordt meegeleverd. Voor de hoeken moet u de pasta draaien en de hoekopeningen volledig opvullen.
3. Draai de kookplaat opnieuw en lijn ze uit en plaats ze op het werkblad.
4. Bevestig uw kookplaat op het werkblad met de geleverde klem en schroeven.

## Installatieschema

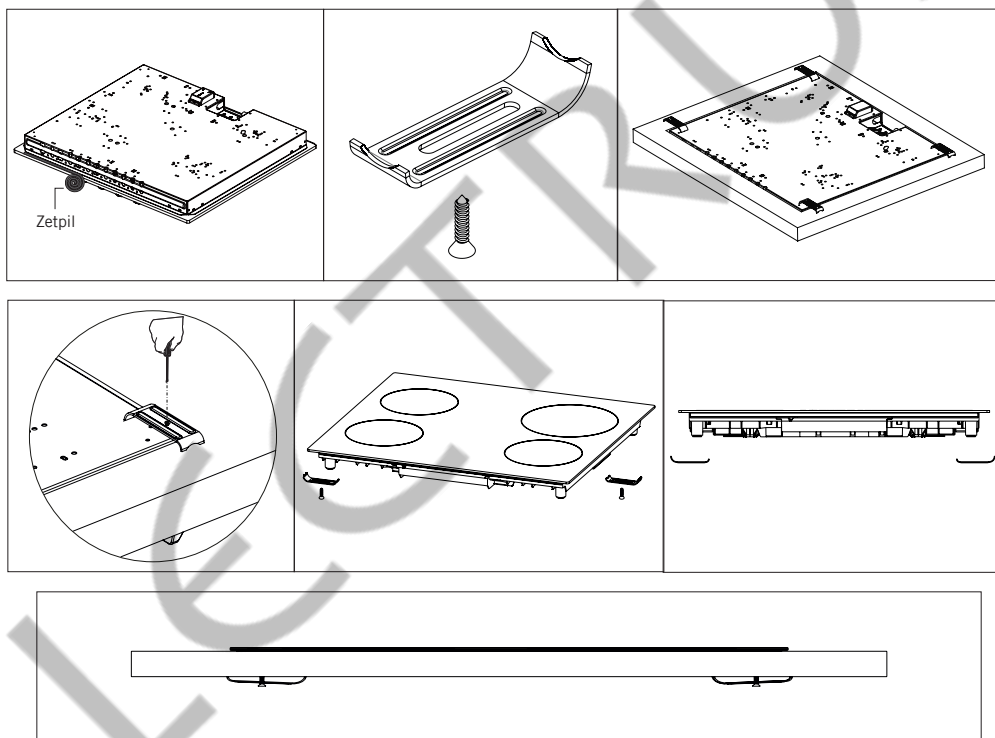

■ ■ ■ ■

5. In het geval dat de product is te worden gemonteerd op een lade; de onderkant van de product-touch, moet dan worden gescheiden worden door een houten rack.

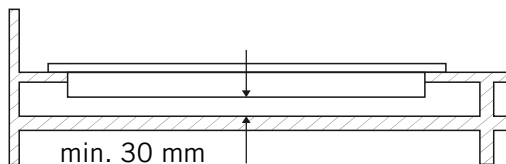

6. Terwijl gemonteerd op een kast boven moet het fornuis zoals geïllustreerd in de afbeelding met een plank worden geïnstalleerd om te scheiden tussen de fornuis en kast. Een ingebouwde oven is geïnstalleerd, is er geen noodzaak voor.

7. Als uw oven links of rechts in de buurt van de muursteen is te zijn; de minimale afstand van 50 mm tussen de muur en de kookplaat.

## Aanrecht Uitsnijding Afmetingen

Tijdens installatie van de kookplaat let op de onderstaande tekening en merk op opgegeven afmetingen van je plaat.

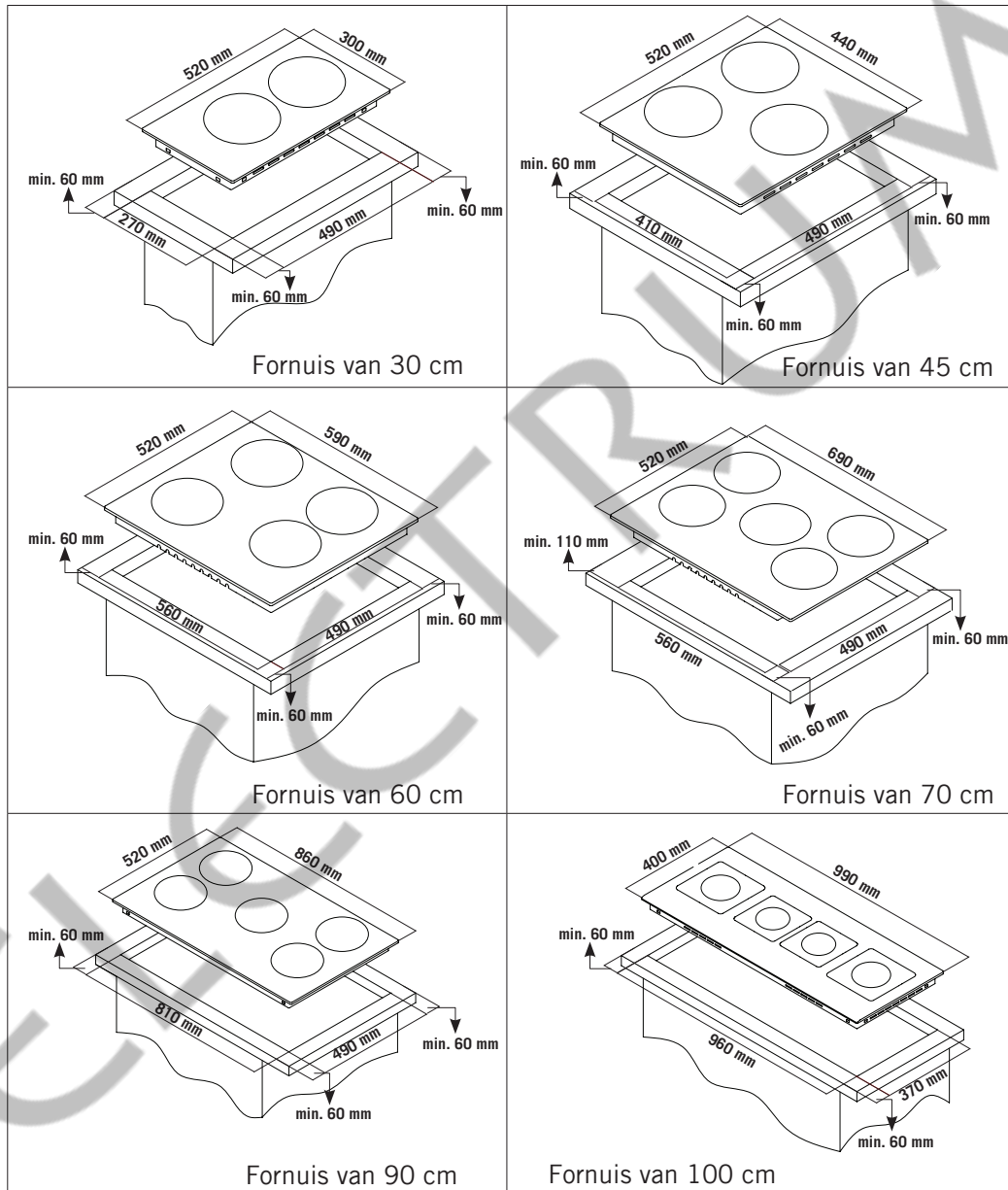

## BEDIENINGSPANELEN

### Elektrische Kookplaat (Kookoppervlak) Paneel Visueel

#### Kookplaat Panel Visual Van 60 cm

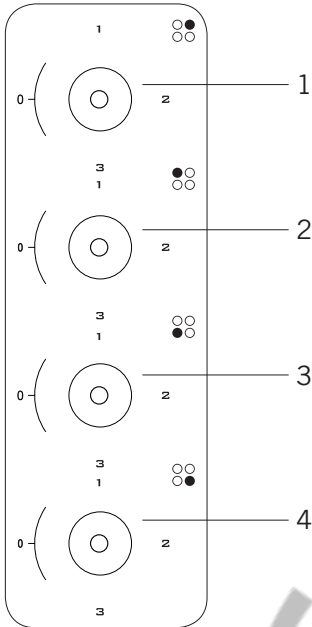

1. 180 mm elektrische kookplaat (kookoppervlak)
2. 145 mm elektrische kookplaat (kookoppervlak)
3. 180 mm elektrische kookplaat (kookoppervlak)
4. 145 mm elektrische kookplaat (kookoppervlak)

#### Kookplaat Panel Visual Van 30 cm

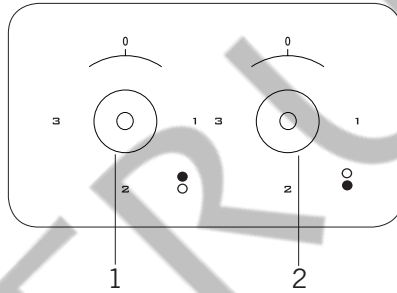

1. 180 mm elektrische kookplaat (kookoppervlak)
2. 145 mm elektrische kookplaat (kookoppervlak)

**WAARSCHUWING:** Het bovenstaande bedieningspaneel dient enkel ter illustratie. Raadpleeg het bedieningspaneel van uw apparaat.

#### Waarschuwingen Over Het Gebruik Van De Touchmatic Control

1. De bedieningsknoppen reageren op aanraking. U hoeft dus geen druk uit te oefenen op de knoppen.
2. Gebruik de onderzijde, niet de tip van uw vinger wanneer u dit apparaat gebruikt.

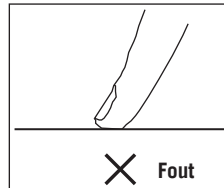
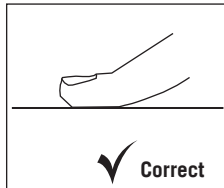

3. Zorg ervoor dat de aanraakbediening altijd schoon en droog is. Zelfs een dunne laag water maakt het moeilijk voor de aanraakbediening om te werken.

## HET GEBRUIK VAN UW KOOKPLAAT

1. Plaats de potten en pannen zodat hun handvatten niet boven de kookzones zijn geplaatst om het opwarmen van de handvatten te voorkomen.

2. Plaats een geschikte hoeveelheid etenswaren in de potten en pannen. Zo kunt u overtollige etenswaren voorkomen en en nodeloos reinigen vermijden.

3. Gebruik geen containers die onstabiel zijn en die gemakkelijk kunnen kantelen op de kookzone.

4. Plaats geen lege potten en pannen op de kookzones met hun vlammen ingeschakeld.

5. Schakel de kookzones altijd uit voor elk gebruik.

6. Plaats geen containers op het product die niet warmtebestendig zijn.

7. Gebruik de kookzones niet zonder er potten en pannen op te plaatsen.

8. Plaats de deksels van de potten en pannen niet op de kookzones.

9. Als u de pan op een andere kookzone wilt plaatsen, verwijdert u de pan en plaats u ze opnieuw, schuif ze niet.

10. Plaats geen deksel op de container die u gebruikt om olie op te warmen.

11. Plaats nooit meer dan één derde hoeveelheid olie in een pan. Laat de olie niet zonder toezicht wanneer u olie opwarmt. Extreem warme olie kan brand veroorzaken.

12. Gebruik enkel potten en pannen met een machinaal bewerkte bodem. Scherpe randen kunnen krassen veroorzaken op het oppervlak.

13. Gebruik geen aluminium potten en pannen. Aluminium kan schade veroorzaken aan het kookoppervlak.



Spatten en overstroming kan schade veroorzaken aan het oppervlak van de kookzone en brand.



Gebruik geen containers met een concave of convexe bodem.



Als de diameter van de pot kleiner is dan de diameter van de kookzone zal dit energie verspillen.



Gebruik enkel potten en pannen met een vlakke bodem.

## ONDERHOUD EN REINIGING

Voor u het apparaat onderhoudt of reinigt, moet u de stekker uit het stopcontact verwijderen en de gasklep sluiten. Als de kookplaat warm is, moet u ze eerst laten afkoelen.

**1.** Om de levenscyclus van uw kookplaat te verlengen en economischer te maken, moet u uw kookplaat regelmatig onderhouden.

**2.** Reinig uw kookplaat niet met krassende werktuigen zoals borstels, staalwol of een mes. Gebruik geen schurende, krassende, zure materialen of oplosmiddelen.

**3.** Wrijf de onderdelen van uw kookplaat met een doek en zeepsop, spoel de plaat daarna af met een zachte doek.

**4.** Reinig de glazen oppervlakken met speciale glasreinigers. Krassen op glazen oppervlakken kunnen resulteren in breuken. Gebruik dus geen schurende reinigingsmiddelen of scherpe metalen krabbers tijdens het reinigen van glazen oppervlakken.

**5.** Reinig uw kookplaat niet met stoomreinigers.

**6.** Tijdens het reinigen van uw kookplaat mag u nooit ontvlambaar materiaal gebruiken zoals zuren, verdunners en gas.

**7.** Was de plastic en aluminium onderdelen van uw kookplaat niet in de vaatwasmachine.

**8.** Reinig azijn, citroen, zout, cola en gelijkaardige zuur- en alkaline houdende stoffen die op uw kookplaat zijn gemorst onmiddellijk.

**9.** Na verloop van tijd kan het moeilijker worden de knoppen te draaien. In dat geval moet u de knoppen vervangen. Ze moeten worden vervangen door een geautoriseerde dienst.

## PROBLEMEN EN MOGELIJK OPLOSSINGEN

U kunt problemen die u ondervindt met uw product oplossen door de volgende punten te controleren voor u contact opneemt met de technische dienst.

### **Als de kookplaat niet werkt;**

1. Onderzoek op veilige wijze of het netwerk onder stroom staat.
2. Controleer de zekeringen.
3. Controleer of het netsnoer beschadigd is.

### **REGELS BIJ DE HANTERING**

1. Verplaats en transporteer het apparaat in de originele verpakking.
2. Let bijzonder op het apparaat tijdens het laden/leegmaken en de hantering.
3. Zorg ervoor dat de verpakking veilig afgesloten is tijdens de hantering en het transport.
4. Bescherm het apparaat tegen externe factoren (zoals vocht, water, etc.) die de verpakking kunnen beschadigen.
5. Zorg ervoor het apparaat niet te beschadigen door botsingen, valpartijen, etc. tijdens het hanteren en transport en breek of vervorm het niet tijdens de bediening.

## VERPAKKINGSINFORMATIE

De verpakking van dit toestel werden gemaakt van recycleerbare materialen in overeenstemming met onze Nationale Milieuvorschriften. Voer het verpakkingsmateriaal niet af met huishoudelijk of ander afval. Breng deze naar de inzamelingspunten voor verpakkingsmateriaal zoals aangegeven door de plaatselijke autoriteiten.

## MILIEUBESCHERMING – RICHTLIJNEN 2012/19/EU



Om ons milieu en onze gezondheid te beschermen, moet afgedankt elektrisch en elektronisch apparatuur in overeenstemming met welbepaalde regels worden weggegooid. Dit vergt zowel de inzet van de leveranciers als van de gebruikers. Om deze reden mag uw apparaat, zoals op het typeplaatje of op de verpakking aangegeven door het symbool van een doorkruiste vuilnisbak (zoals hierboven), niet met het gewone huisvuil weggegooid worden. De gebruiker heeft het recht het toestel gratis naar een gemeentelijk centrum van gescheiden inzameling te brengen waar het overeenkomstig de richtlijnen hergebruikt, gerecycleerd of voor andere doeleinden gebruikt zal worden.

Invoerder :       Verbeken  
                           Humaniteitslaan 239  
                           1620 Drogenbos  
                           België.

Uw toestel voldoet aan de essentiële eisen beschreven in onderstaande richtlijnen:

2014/35/EU	Low Voltage directives (LVD)
2014/30/EU	Electro Magnetic Compatibility directives (EMC)
2011/65/EU+(EU)2015/863	RoHS directives

